

JOLLY STAR JOLLY SYNTHESIS

Termocamini a pellet per il riscaldamento ad aria umidificata

Cheminées à pellet pour le chauffage à circulation d'air humidifié

LE BUONE IDEE NON SI FERMANO MAI



➔ **La storia di Jolly-Mec inizia più di 40 anni fa:** il fondatore dell'azienda, Emilio Manenti, ebbe l'intuizione di mettere il **caminetto al centro dell'impianto di riscaldamento** domestico: con la creazione di un'esclusiva camera di combustione per il riscaldamento dell'acqua e la messa a punto degli allacciamenti idraulici, nel 1968 nasce il primo caminetto in grado di scaldare tutti i termosifoni. Il programma dell'azienda si consolida così nello sviluppare **impianti completi con al centro il caminetto o la stufa** che, da soli o integrandosi con altre fonti di calore, possano scaldare tutta la casa. La meticolosa attenzione alla fase progettuale, gli accurati test nell'attrezzata sala-prove e la collaborazione di tecnici qualificati hanno consentito a Jolly-Mec di realizzare prodotti sempre più perfezionati e di divenire **leader nella produzione di termocamini e termostufe** a biomassa per il riscaldamento domestico.

LES BONNES IDÉES NE S'ARRÊTENT JAMAIS

➔ **L'histoire de Jolly-Mec commence il y a plus de 40 ans:** le fondateur de l'entreprise, Emilio Manenti, a eu l'intuition de mettre la cheminée et le poêle au coeur du système de chauffage domestique: grâce à la création d'une chambre de combustion exclusive pour le chauffage de l'eau et à la mise au point des raccordements hydrauliques, la première cheminée en mesure de chauffer tous les radiateurs voit le jour en 1968. Le programme de la société se renforce grâce à la mise au point d'**installations complètes, avec au centre la cheminée ou le poêle** qui, seuls ou intégrés à d'autres sources de chaleur, sont en mesure de chauffer toute la maison. C'est cette diversité et cette adaptabilité qui ont fait le nom de Jolly-Mec, soit JOLLY, c'est-à-dire quelqu'un qui s'adapte à toute situation, et MEC, qui est l'acronyme de son fondateur et de l'activité principale de la société: Manenti Emilio Caminetti (cheminée). Une conception soignée jusque dans les moindres détails. Des tests minutieux, dans un laboratoire parfaitement équipé, sont menés par une équipe de technicien hautement qualifiée. Cela conduit à la réalisation de produits toujours plus performants. Grâce à ce savoir faire, Jolly-Mec occupe une place de **leader dans la production de cheminées et de poêles pour un chauffage domestique alimenté par biomasse.**



 LA SEDE DELL'AZIENDA
 LE SIÈGE DE LA SOCIÉTÉ



TUTTI I PRODOTTI VENGONO SOTTOPOSTI AD
 ACCURATE FASI DI TEST
 TOUT PRODUIT EST SOUMIS À DES TESTS SOIGNÉS 

LO STABILIMENTO PRODUTTIVO JOLLY-MEC SI TROVA
 A TELGATE, NELLA PIANURA BERGAMASCA 
 L'USINE JOLLY-MEC EST SITUÉE À TELGATE, DANS LA
 CAMPAGNE BERGAMASQUE



I TERMOCAMINI SUPERCOMPATTI...

LES CHEMINÉES AU PELLET SUPER-COMPACTES...



➔ Progettato in base alle esigenze del mercato odierno: **risparmio energetico, comfort e salvaguardia dell'ambiente**, Jolly Star è un **termocamino compatto** funzionante a **pellet** in grado di riscaldare l'abitazione ad aria calda forzata umidificata. E' disponibile anche nella versione **da inserimento**, denominata Jolly Synthesis. Entrambi i prodotti vengono forniti in due diversi modelli, Mod. 68 e Mod. 80. Con Jolly Star e Jolly Synthesis non serve più caricare la legna nel caminetto: impostando l'accensione e lo spegnimento all'orario desiderato, anche con programmazione giornaliera e/o settimanale, garantiscono un calore costante e una **lunga autonomia**. Jolly Star è anche **canalizzabile**.

Conçue suivant les exigences du marché d'aujourd'hui: épargne d'énergie, confort et sauvegarde de l'environnement, Jolly Star est une thermo-cheminée compacte fonctionnant en modalité pellet en mesure de chauffer votre habitation par canalisation d'air chaud forcé. Egalement disponible en version insert, Jolly Synthesis est disponible dans deux modèles, Mod. 68 ou Mod. 80. Avec Jolly Star et Jolly Synthesis plus besoin de charger la cheminée au bois: vous pouvez régler à votre gré l'heure de mise en marche et d'arrêt, en programmant même à la journée ou à la semaine; ainsi la cheminée vous garantit chaleur constante et longue autonomie. Jolly Star est aussi canalisable.

... PER RISCALDARE AD ARIA UMIDIFICATA

... POUR CHAUFFER À CIRCULATION D'AIR

➔ Riscaldare ad aria: calore immediato in tutte le stanze.

Chauffer à air: chaleur instantané dans toutes les pièces.

Con Jolly Star è possibile riscaldare l'intera abitazione fino a 120 m² (in base al modello) grazie a canalizzazioni che non richiedono lavori di muratura. L'impianto ad aria ha il vantaggio di poter riscaldare rapidamente le stanze nelle quali si è canalizzata l'aria ed è pertanto adatto ad ogni esigenza.

Jolly Star può anche integrare un impianto idraulico a caldaia, contribuendo al riscaldamento e riducendo i costi del gas. Assicura inoltre la libertà di riscaldare quando l'impianto principale è spento, come nelle mezze stagioni o di notte.

COME FUNZIONA

L'aria calda prodotta dal termocamino viene spinta da un ventilatore in canalizzazioni che raggiungono ogni stanza, e che vengono realizzate in maniera semplice, rapida ed economica.

Avec Jolly Star il est possible de chauffer une maison complète jusqu'à 120 m² (selon le modèle) grâce à canalisations qui n'ont aucun besoin de travaux de maçonnerie. L'installation à air pulsé présente l'avantage de chauffer rapidement les pièces dans lesquelles l'air est canalisé, et s'adapte ainsi à toute exigence.

Jolly Star peut aussi intégrer une installation hydraulique à chaudière, en réduisant les frais du gaz. Elle nous permet de chauffer même quand l'installation principale est fermée par exemples dans les saisons intermédiaires ou la nuit.

COMMENT ÇA MARCHÉ

L'air chaud produit par la cheminée est pulsé par un ventilateur dans des canalisations qui atteignent toutes les pièces, et qui sont réalisées d'une façon simple, rapide et économique.

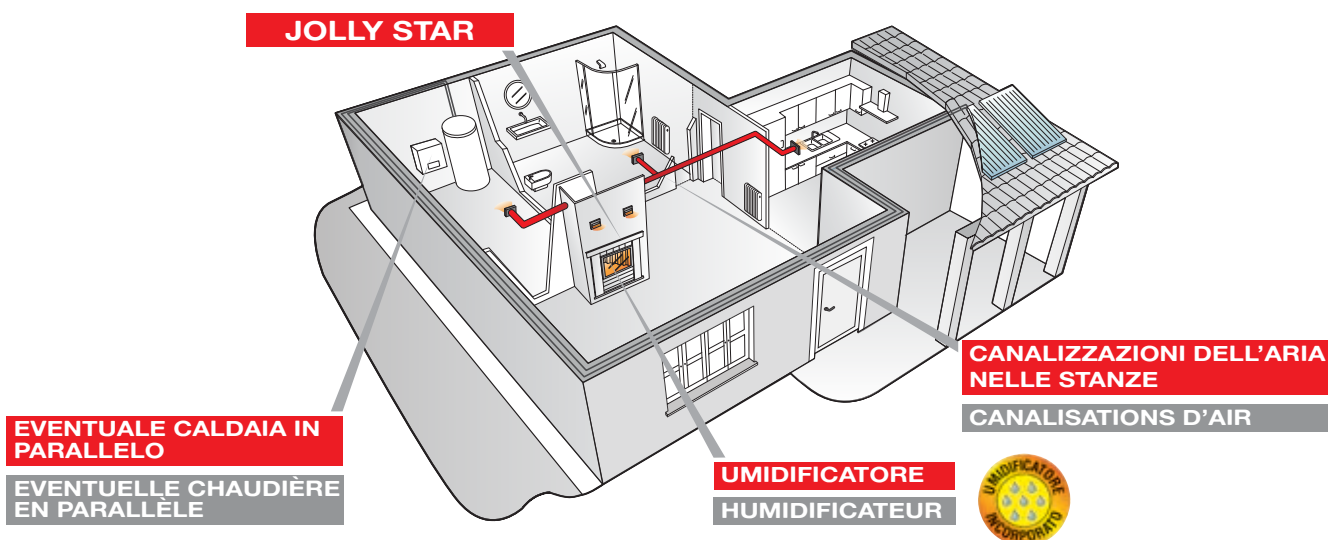

➔ Jolly Synthesis trasforma il tuo vecchio caminetto in un impianto efficiente

Jolly Synthesis transforme votre foyer traditionnel dans une vraie source de chaleur

È sufficiente inserire lo scambiatore nel camino esistente, raccordare lo scarico fumi, chiudere un eventuale spazio tra lo scambiatore e il caminetto con un tamponamento idoneo, collegare la presa elettrica: Jolly Synthesis è pronto a funzionare.

Il suffit d'introduire l'échangeur dans la cheminée existante, de raccorder l'embout de sortie de la fumée, de fermer un éventuel espace entre l'échangeur et le foyer en opérant un tamponnement adéquat et de brancher la prise électrique; Jolly Synthesis est prêt à l'emploi.

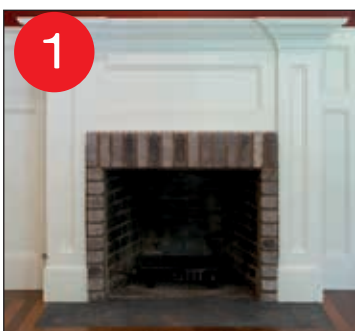

JOLLY STAR E JOLLY SYNTHESIS: TUTTI I VANTAGGI

JOLLY STAR ET JOLLY SYNTHESIS: TOUS LES AVANTAGES



➔ Jolly Star e Jolly Synthesis sono prodotti ad alta tecnologia che ti assicurano alti rendimenti, elevata autonomia e una assoluta comodità d'uso.

Jolly Star et Jolly Synthesis sont des produits à haute technologie qui nous assurent des hautes rendements, une complète autonomie et le confort absolu d'emploi.



➔ Con Jolly Star e Jolly Synthesis riscaldi risparmiando.

Avec Jolly Star et Jolly Synthesis on chauffe en économisant.

L'acquisto di un termocamino a pellet Jolly-Mec è una scelta che si ripaga in pochi anni: riscaldare a pellet, infatti, consente di risparmiare fino al 34% rispetto al costo del gas. Inoltre, grazie agli elevati rendimenti termici, puoi beneficiare della detrazione fiscale del 36% o del 50% rivolta al risparmio energetico. Tra risparmio sul costo del combustibile e beneficio della detrazione fiscale il tuo impianto è subito ammortizzato.

Investir dans une thermocheminée au pellet Jolly-Mec est un choix qui se rentabilise en quelques années: chauffer au pellet, en effet, permet d'économiser jusqu'à 34% par rapport au coût du gaz. De plus, grâce aux rendements thermiques élevés, on peut bénéficier de l'allégement fiscal octroyé par l'État pour tout achat d'un produit à faible consommation. Entre économie sur le coût du combustible et l'allégement fiscal, votre installation est immédiatement amortie.



➔ Con Jolly Star e Jolly Synthesis hai tutta la praticità dell'alimentazione a pellet.

Avec Jolly Star et Jolly Synthesis vous avez toute la praticité de l'alimentation au pellet.

Combustibile ecologico e ad alta resa

Il pellet è un combustibile totalmente rinnovabile ed ecologico, con un potere calorifico che, a parità di volume, è circa doppio rispetto a quello della legna.

Combustibile écologique et à haut rendement

Le pellet est un combustible totalement renouvelable et écologique, avec un pouvoir calorifique qui, à parité de volume, est du double par rapport au bois.

Autonomia in automatico

Con i termocamini a pellet Jolly-Mec non serve più caricare la legna nel caminetto: impostando l'accensione e lo spegnimento all'orario desiderato, con programmazione giornaliera e/o settimanale, anche a distanza attraverso SMS (optional), Jolly Star e Jolly Synthesis garantiscono una lunga autonomia.

Autonomie en automatique

Avec les cheminées à pellet Jolly-Mec il ne sera plus nécessaire de charger du bois dans la cheminée: avec réglage automatique de l'allumage et arrêt à l'heure souhaité, avec programmation journalière et/ou hebdomadaire, même à distance avec SMS (en option), Jolly Star et Jolly Synthesis garantissent une longue autonomie.

Diverse potenzialità

Con il funzionamento a pellet si gestisce automaticamente la potenzialità tramite la centralina elettronica in dotazione in funzione della temperatura richiesta.

Différentes puissances

Avec le fonctionnement aux pellets, il est possible de gérer automatiquement la puissance grâce au pupitre de commande électronique fourni, en fonction des températures requises.



➔ Aria sana in tutta la casa con l'umidificatore incorporato.

Air sain avec l'humidificateur incorporé.

Jolly Star e Jolly Synthesis sono dotati di umidificatore incorporato, alimentato manualmente, che umidifica l'ambiente in modo naturale prevenendo inconvenienti fisiologici quali il mal di gola, allergie, ecc. All'acqua dell'umidificatore possono essere aggiunte alcune gocce di essenze profumate o balsamiche per rendere più confortevole l'ambiente.

Jolly Star et Jolly Synthesis sont équipés avec un humidificateur incorporé, alimenté manuellement, qui humidifie l'ambiance de façon naturelle en prévenant tout inconfort physiologique comme le mal à la gorge, les allergies etc. Quelques gouttes d'essence parfumée ou balsamiques peuvent être ajoutées à l'eau de l'humidificateur, pour rendre l'ambiance plus confortable.



➔ Jolly Star e Jolly Synthesis aiutano l'ambiente perché non solo utilizzano combustibili totalmente rinnovabili ed ecologici, ma li bruciano al meglio.

Jolly Star et Jolly Synthesis aident l'environnement car elles n'emploient pas seulement des combustibles totalement renouvelables et écologiques, mais parce que la combustion est faite de manière optimale

Utilizzare la legna o suoi derivati per riscaldare è una scelta sostenibile perché il bilancio tra la CO₂ emessa dal legno durante la combustione e quella assorbita dalla pianta durante la sua vita è pari a zero. Jolly Star e Jolly Synthesis garantiscono una combustione completa con alti rendimenti, per consumare meno risorse e dare più calore.

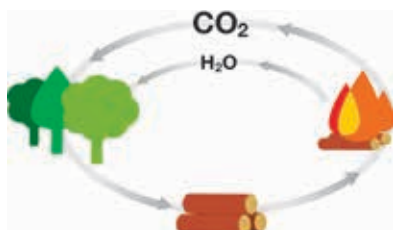

Utiliser le bois et ses dérivés pour le chauffage est un choix durable car le bilan entre la quantité de CO₂ émise par le bois pendant la combustion et celle absorbée par la plante pendant sa vie est égale à zéro. Jolly Star et Jolly Synthesis assurent une combustion complète avec une grande efficacité, pour réduire la consommation des sources et augmenter la chaleur développée.



➔ Jolly Star e Jolly Synthesis sono prodotti sicuri e garantiti 2 anni.

Jolly Star et Jolly Synthesis sont des produits fiables et avec une garantie de 2 années.

Jolly Star e Jolly Synthesis sono affidabili e sicuri perché certificati a livello Europeo da Enti esterni che verificano in modo imparziale il rispetto delle normative per la sicurezza e l'inquinamento. Sono inoltre testati secondo norma EN 14785.

Jolly Star e Jolly Synthesis sono prodotti Made in Italy ed i componenti installati sono scrupolosamente scelti Made in Europe per una totale sicurezza e qualità.

Jolly Star et Jolly Synthesis sont fiables, certifiées au niveau Européen par des organismes externes, qui permettent de vérifier de manière impartiale le respect des normes en matière de sécurité et de pollution. Ils sont, en plus, testés selon les normes EN 14785.

Jolly Star et Jolly Synthesis sont fabriqués en Italie; de plus, pour une sécurité et une qualité totale tous les composants sont d'origine Européenne.



JOLLY STAR

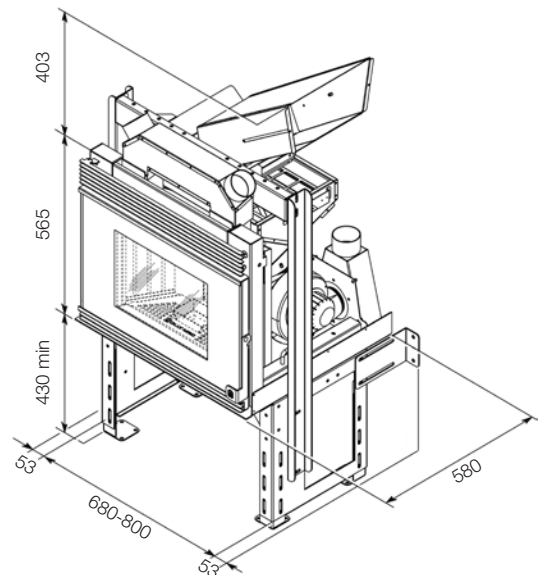
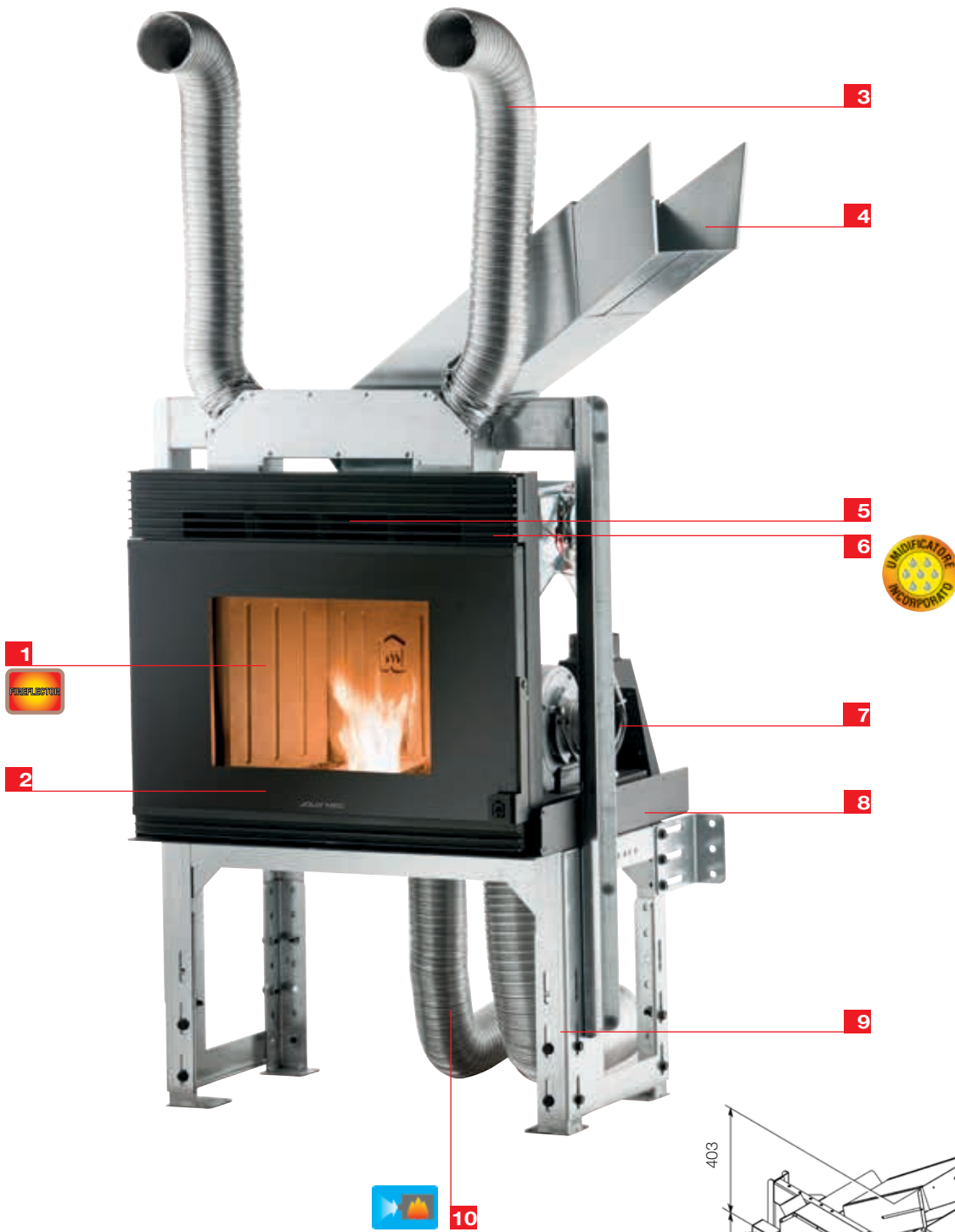

Per i dati tecnici, vedi pag.12
 Pour les données techniques, voir pag.12

Jolly Star è un termocamino compatto dal design pulito ed elegante, funzionante a pellet e in grado di riscaldare l'intera abitazione con aria calda forzata umidificata.

E' canalizzabile e fornito preassemblato e completo di 2 bocchette regolabili, 3 mtl tubo alluminio diam.80 mm, cornice di rifinitura.

E' disponibile in due modelli di diversa potenza, Mod. 68 e Mod. 80.

Jolly Star est une thermo-cheminée compacte au design net et élégant, fonctionnant à pellet et en mesure de chauffer toute votre habitation par air chaud humidifié forcé.

Elle est canalisable et fournie pré-assemblée, avec deux bouches réglables, 3 mètres linéaires de tube alu diam. 80 mm et cadre de finition.

Disponible en deux versions puissance Mod. 68 et Mod. 80.

1

CAMERA DI COMBUSTIONE

Scambiatore in acciaio speciale a doppia parete con camera di combustione rivestita in Fireflector. La particolare costruzione permette di sfruttare al massimo il calore prodotto dalla combustione ottenendo alti rendimenti.

CHAMBRE DE COMBUSTION

Échangeur de chaleur en acier spécial à double paroi avec chambre de combustion revêtue en Fireflector. Sa construction particulière permet d'exploiter au maximum la chaleur résultant de la combustion, obtenant ainsi des rendements élevés.

2

AMPIA PORTA IN VETRO CERAMICO con meccanismo di apertura di sicurezza

PORTE EN VERRE CÉRAMIQUE avec mécanisme de ouverture de sécurité

3

CANALIZZABILE

L'aria calda umidificata può essere canalizzata in altri locali. Jolly Star è dotato di serranda di regolazione dell'uscita dell'aria per scegliere quanto calore inviare alle bocchette.

CANALISABLE

L'air chaud humidifié peut être canalisé dans d'autres pièces: Jolly Star est doté d'un volet de réglage de la sortie d'air pour choisir la quantité de chaleur à envoyer aux bouches d'aération.

4

CARICAMENTO PELLETT

Il pellet viene caricato manualmente tramite l'apposito scivolo telescopico, accessibile dal lato della cappa (laterale destro o sinistro, frontale o posteriore), senza dover spegnere il caminetto.

REMPLEISSAGE DE PELLETT

Le pellet est chargé manuellement en utilisant son convoyeur télescopique, accessible sur le coté de la hotte (laterale droit ou gauche, frontal ou postérieur), sans être obligé d'éteindre le foyer.

CONTENITORE PELLETT da 15 l (Mod. 68) o 18 l (Mod. 80)

CONTENEUR PELLETT de 15 l (Mod. 68) ou 18 l (Mod. 80)

5

USCITA ARIA CALDA FRONTALE

SORTIE AIR CHAUD FRONTALE

6

UMIDIFICATORE INCORPORATO Brevettato, assicura un calore sano e aiuta a prevenire inconvenienti fisiologici come gola secca, mal di gola, emicrania, allergie.

HUMIFICATEUR INCORPORÉ

Breveté, il assure une chaleur saine et aide à prévenir les inconforts physiologiques tels que la gorge sèche, le mal à la gorge, le mal de tête, les allergies.

7

VENTILATORE DA 410 m³/h (mod. 68) E DA 620 m³/h (mod. 80).

VENTILATEUR DE 410 m³/h (mod. 68) ET DE 620 m³/h (mod. 80)

8

GUIDE DI SCORRIMENTO per l'estrazione dell'inserto dal vano camino per la manutenzione senza necessità di opere murarie

SUPPORT COULISSANT pour l'extraction de l'insert de son habitacle pour l'entretien sans aucun travaux de maçonnerie

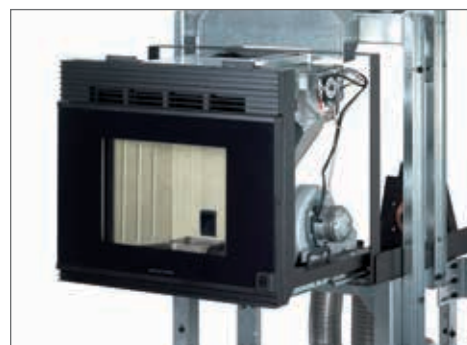

ESTRAIBILE EXTRAIBILE

9

SUPPORTO REGOLABILE IN ALTEZZA (da mm 433 a mm 600)

SUPPORT REGLABLE EN HAUTEUR (de mm 433 a mm 600)

10

TUBO DI ASPIRAZIONE ARIA PRIMARIA

Ideale per le case a basso consumo energetico

TUYAU D'ASPIRATION AIR PRIMAIRE - Idéal pour les maisons à faible consommation énergétique.

CENTRALINA ELETTRONICA a radiofrequenza con telecomando a distanza per tutte le funzioni: accensione e spegnimento all'orario desiderato, funzione crono settimanale, controllo dei 5 livelli di potenza e stato di funzionamento, possibilità di regolazione della combustione, multilingua, fuge da sonda di temperatura ambiente.



PUPITRE DE COMMANDE ELECTRONIQUE à radiofréquence

- Avec télécommande pour toutes les fonctions: allumage et arrêt à l'heure souhaité, fonction chrono hebdomadaire, gestion des niveaux de puissance et phases de fonctionnement, possibilité de réglage de la combustion, multilingue, fonction sonde de température ambiante.

VENTILATORE ESTRAZIONE FUMI con dispositivi di sicurezza

VENTILATEUR D'EXTRACTION DE FUMÉES avec dispositif de sécurité

ACCENSIONE A DISTANZA via SMS (optional)



ALLUMAGE À DISTANCE par SMS (en option)

JOLLY SYNTHESIS



DIMENSIONI | MÉSURES

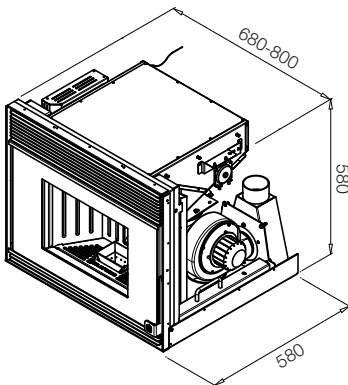

SENZA SUPPORTO GRIGLIATO
SANS SUPPORT À GRILLE

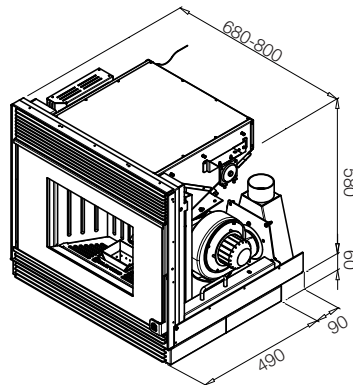

CON SUPPORTO GRIGLIATO (optional)
AVEC SUPPORT À GRILLE (en option)

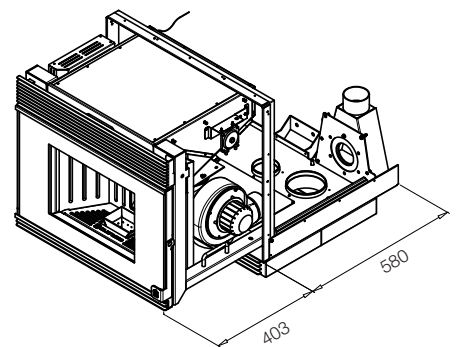

ESTRATTO
EXTRACT

Jolly Synthesis è il prodotto ideale per trasformare il caminetto esistente funzionante a legna in un'efficiente termocaminetto automatico funzionante a pellet che riscalda l'abitazione con aria forzata umidificata. E' disponibile in due modelli di diversa potenza, Mod. 68 e Mod. 80.

Jolly Synthesis est le produit idéal pour transformer la cheminée existante fonctionnant au bois en une efficace cheminée de chauffage à pellet automatique capable de chauffer l'habitation par air forcé.

Disponible en deux versions puissance Mod. 68 et Mod. 80.

1

CAMERA DI COMBUSTIONE
Scambiatore in acciaio speciale a doppia parete con camera di combustione rivestita in Fireflector. La particolare costruzione permette di sfruttare al massimo il calore prodotto dalla combustione ottenendo alti rendimenti.

CHAMBRE DE COMBUSTION
Échangeur de chaleur en acier spécial à double paroi avec chambre de combustion revêtue en Fireflector. Sa construction particulière permet d'exploiter au maximum la chaleur résultant de la combustion, obtenant ainsi des rendements élevés.

2

AMPIA PORTA IN VETRO CERAMICO con meccanismo di apertura di sicurezza

PORTE EN VERRE CÉRAMIQUE avec mécanisme de ouverture de sécurité

3



DISPLAY CENTRALINA DI EMERGENZA
DISPLAY PUPITRE D'ÉMERGENCE

4

USCITA ARIA CALDA FRONTALE

SORTIE AIR CHAUD FRONTALE

5

UMIDIFICATORE INCORPORATO
Brevettato, assicura un calore sano e aiuta a prevenire inconvenienti fisiologici come gola secca, mal di gola, emicrania, allergie.

HUMIFICATEUR INCORPORÉ
Breveté, il assure une chaleur saine et aide à prévenir les inconforts physiologiques tels que la gorge sèche, le mal à la gorge, le mal de tête, les allergies.



TUBO DI ASPIRAZIONE ARIA PRIMARIA
Ideale per le case a basso consumo energetico

TUYAU D'ASPIRATION AIR PRIMAIRE
Idéal pour les maisons à faible consommation énergétique.

ACCENSIONE A DISTANZA via SMS (optional)



ALLUMAGE À DISTANCE par SMS (en option)

VENTILATORE ESTRAZIONE FUMI con dispositivi di sicurezza

VENTILATEUR D'EXTRACTION DE FUMÉES avec dispositif de sécurité

VENTILATORE DA 410 m³/h (mod. 68) E DA 620 m³/h (mod. 80).

VENTILATEUR DE 410 m³/h (mod. 68) ET DE 620 m³/h (mod. 80)

GUIDE DI SCORRIMENTO per l'estrazione dell'inserto dal vano camino per la manutenzione senza necessità di opere murarie

SUPPORT COULISSANT pour l'extraction de l'insert de son habitacle pour l'entretien sans aucun travaux de maçonnerie

CENTRALINA ELETTRONICA a radiofrequenza con telecomando a distanza per tutte le funzioni: accensione e spegnimento all'orario desiderato, funzione chrono settimanale, controllo dei 5 livelli di potenza e stato di funzionamento, possibilità di regolazione della combustione, multilingua, funge da sonda di temperatura ambiente.



PUPITRE DE COMMANDE ELECTRONIQUE à radiofréquence - Avec télécommande pour toutes les fonctions: allumage et arrêt à l'horaire souhaité, fonction chrono hebdomadaire, gestion des niveaux de puissance et phases de fonctionnement, possibilité de réglage de la combustion, multilingue, fonction sonde de température ambiante.



DESIGN PULITO ED ELEGANTE
La griglia frontale nasconde il pratico cassetto per il riempimento del pellet e il vano di caricamento dell'acqua per l'umidificatore.

DESIGN COVENABLE ET ELEGANT
La grille frontale cache le pratique tiroir pour le remplissage de pellet et la pièce pour le chargement de l'eau dans l'humidificateur.

SUPPORTO GRIGLIATO (optional) - Permette l'ingresso dell'aria al ventilatore qualora il caminetto fosse sprovvisto di presa d'aria esterna

SUPPORT À GRILLE (en option)
Permet l'entrée de l'air au ventilateur en cas d'absence de prise d'air extérieure

CONTENITORE PELLETT da 15 l (Mod. 68) o 18 l (Mod.80)

CONTENEUR PELLETT de 15 l (Mod. 68) ou 18 l (Mod. 80)

DATI TECNICI

DONNÉS TECHNIQUES

DATI TECNICI RILEVATI IN FASE DI OMOLOGAZIONE SECONDO NORMA EUROPEA EN 14785.

DONNÉS TECHNIQUES RELEVÉES EN PHASE D'HOMOLOGATION SUIVANT LES NORMES EUROPÉENNES EN 14785.

JOLLY STAR | JOLLY SYNTHESIS

		MOD. 68	MOD. 80
Potenza bruciata	Puissance thermique effective	11,93 kW	15,86 kW
Potenza nominale minima	Puissance thermique nominale min	2,5 kW	3 kW
Potenza nominale massima	Puissance thermique nominale max	10,3 kW	13,8 kW
Portata aria riscaldamento	Débit d'air ventilateur	410 m³/h	620 m³/h
Rendimento	Rendement	86,36%	86,76%
Potenza elettrica max in accensione	Puissance électrique max à l'allumage	330 W	330 W
Potenza elettrica max in esercizio	Puissance électrique max en fonction	170 W	260 W
Tensione / Frequenza alimentazione elettrica	Tension / Fréquence alimentation électrique	230 / 50 V/Hz	230 / 50 V/Hz
Tubo scarico fumi posteriore Ø	Tube sortie postérieure fumées Ø	80 mm	80 mm
Tubo aria comburente posteriore Ø	Tube air comburant postérieur Ø	80 mm	80 mm
Autonomia di funzionamento min/max	Autonomie de fonctionnement min/max	6/30 h	6/30 h
Capacità serbatoio pellet	Capacité du réservoir pellets	15 l	18 l
Peso complessivo Jolly Star	Poids total Jolly Star	120 Kg	130 Kg
Peso complessivo Jolly Synthesis	Poids total Jolly Synthesis	105 Kg	120 Kg

SUPERFICIE RISCALDABILE | SURFACE CHAUFFÉE

ANNO DI COSTRUZIONE DELLA CASA ANNÉE DE CONSTRUCTION DE LA MAISON	PRIMA DEL AVANT LE 1975	NEGLI ANNI DANS LES ANNÉES 1976-2005	DOPO IL APRÈS 2005
ISOLAMENTO ISOLATION	BASSO FAIBLE	MEDIO MOYENNE Legge 373/75 - Legge 10/91	ALTO* ELEVÉE Dlgs 192/05 - Dlgs 311/06
MOD. 68	40 m ²	55 m ²	95 m ²
MOD. 80	50 m ²	70 m ²	120 m ²

*Edifici costruiti in classe C. In classi superiori la superficie riscaldabile aumenta. Dati secondo la legge Italiana.

*Bâtiments construits suivant classe C. Dans les classes supérieures la surface chauffée augmente. Donnés selon la loi Italienne.

RIVESTIMENTI

HABILLAGES

Alcune proposte della collezione di rivestimenti Jolly-Mec.

Quelques propositions de la collection des revêtements Jolly-Mec.



ART. 18900. PARTICOLARE CORNICE IN PIETRA ZEN LEVIGATA E INSERTO IN ROVERE SPAZZOLATO E CERATO.

ART. 18900. CADRE EN PIERRE ZEN PONCÉE ET INSERT EN ROUVRE PONCÉ ET CIRÉ

ART. 15400. LINEA CLASSICA E FINITURA MODERNA, QUESTA CORNICE È REALIZZATA IN CONGLOMERATO INERTE DECORATO FOGLIA ARGENTO.

ART. 15400. LIGNE CLASSIQUE ET FINITION MODERNE POUR CET ENCADREMENT RÉALISÉ EN CONGLOMÉRAT INERTES DÉCORÉ DE FEUILLES D'ARGENT.

ART. 15200. RAFFINATA CORNICE MODERNA IN ACCIAIO INOX SATINATO E LEGNO COLORE ROVERE MORO.

ART. 15200. ENCADREMENT RAFFINÉ MODERNE EN ACIER INOX SATINÉ ET BOIS COULEUR ROUVRE MORO





ART. 18600. RAFFINATA CORNICE IN VETRO TEMPERATO E VERNI-
GIATO; LA VERSIONE CON LATERALE SCORREVOLE NASCONDE
UNA COMODA E CAPIENTE LEGNAIA

ART. 18600. CADRE RAFFINÉ EN VERRE TREMPÉ ET VERNI;
LE CACHE LATÉRAL COULISSANT CONTIENT UNE VOLUMINEUSE
RÉSERVE À BOIS BIEN PRATIQUE



ART. 19300. ESSENZIALE CORNICE E MOBILE
PORTALEGNA VERNICIATO TORTORA METALLIZZATO
CON MENSOLE E SPORTELLI SCORREVOLI IN LEGNO
BIANCO OPACO.

ART. 19300. ENCADREMENT ESSENTIEL & BÛCHER
MEUBLE, TEINTE GRIS TOURTERELLE MÉTALLISÉ,
AVEC ETAGÈRES ET PORTES COULISSANTES EN
BOIS BLANC MAT.

ART. 17300. ELEGANTE E RICERCATA CORNICE
DECORATA «FOGLIA D'ORO»

ART. 17300. CADRE ÉLÉGANT ET RECHERCHÉ
DÉCORÉ EN FEUILLE D'OR



Vi invitiamo a visionare l'intera gamma di prodotti e
rivestimenti Jolly-Mec visitando il nostro sito internet:
www.jolly-mec.it.

Nous vous invitons à visiter la gamme des produits et
habillages Jolly-Mec sur notre site internet:
www.jolly-mec.it.

ACCESSORI

ACCESSOIRES

JOLLY STAR



1
Bocchetta regolabile in alluminio colore tortora metallizzato con chiusura regolabile - 120 x 180 mm
Bouche réglable alu, couleur gris tourterelle métallisé avec fermeture réglable - 120x180 mm



2
Tubo flessibile presa aria esterna Ø 120 mm
Tube flexible pris d'air externe Ø 120 mm



3
Tubo flessibile aria primaria Ø 80mm
Tube flexible air primaire Ø 80 mm



4
Tubo flessibile per canalizzazione aria calda
Jolly Star 68: Ø 80mm
Jolly Star 80: Ø 100mm
Tube flexible de canalisation air chaud
Jolly Star 68: Ø 80 mm
Jolly Star 80: Ø 100 mm



5
GPRS per accensione a distanza
GPRS d'allumage à distance

JOLLY SYNTHESIS



1
Set 3 strisce lamiera mm 80 per tamponamento
Set de 3 bandes de tamponnement en tôle mm 80



2
Tubo flessibile aria di scambio Ø 120 mm
Tube flexible d'échange d'air Ø 120 mm



3
Tubo flessibile aria primaria Ø 80 mm
Tube flexible air primaire Ø 80 mm



4
GPRS per accensione a distanza
GPRS d'allumage à distance



5
Supporto grigliato per aspirazione interna
Support à grille pour aspiration air interne



6
Cavalletto di supporto
Support à pieds



RIVENDITORE AUTORIZZATO | REVENDEUR DE ZONE

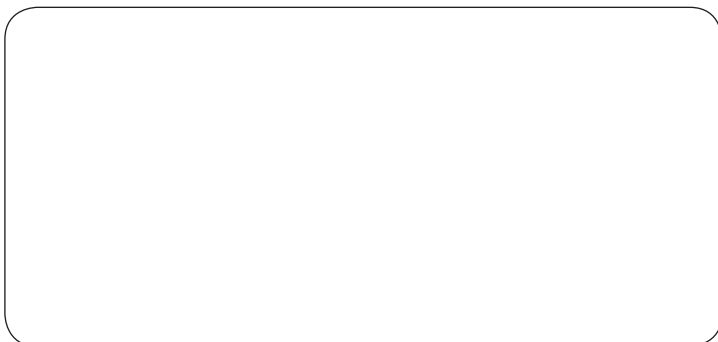

Numero Verde
800-082708

valido per l'Italia | valide pour l'Italie

JOLLY-MEC CAMINETTI SPA
Via S. Giuseppe, 2
24060 Telgate (BG)
Italy

Tel. +39 035.83.59.211
Fax +39 035.83.59.203
e-mail: info@jolly-mec.it
www.jolly-mec.it

DEPLIANT/CAMINI/PEL/0114

Jolly-Mec si riserva, senza preavviso, di variare le caratteristiche dei prodotti in qualunque momento per qualsiasi esigenza di carattere tecnico o commerciale. Si declina ogni responsabilità per eventuali errori, inesattezze e omissioni.

Questo documento non può essere riprodotto, nemmeno parzialmente, senza autorizzazione scritta da parte di Jolly-Mec, proprietaria dei diritti.

Jolly-Mec Caminetti SpA se réserve le droit, sans préavis, de modifier les caractéristiques des produits à tout moment pour n'importe quel besoin pour des raisons techniques ou commerciales. Nous n'acceptons aucune responsabilité pour les erreurs, inexactitudes et omissions. Ce document ne peut pas être reproduit, même partiellement, sans l'autorisation écrite de Jolly-Mec Caminetti SpA qui en détient les droits.

 **JOLLY MEC**
LEADER NEL RISCALDAMENTO