

EINSEITIG / MONOFACCIALI

5

DURCHSICHT / BIFACCIALI

17

ECKE MODELLE / ANGOLARI E TRIFACCIALI

25

ROOM DIVIDER

34

INTERRA

37

*TECHNISCHE INFORMATIONEN
INFORMAZIONI TECNICHE*

40



Passion For Fire



CEO - Bart Goovaerts

M-design stellt bei jedem Projekt das Feuer in den Mittelpunkt. Um die Flammen optimal wirken zu lassen, haben wir schlichte und klare Linien gewählt. Lassen Sie sich von der Wärme und der Kraft des Feuers verzaubern, verbunden mit dem Einsatz von Spitzentechnologie als Garantie für Ihre Behaglichkeit. Zögern Sie nicht, uns um Rat zu fragen, egal in welchem Stil Ihre Innenräume gehalten sind. Sind Sie bereit, die Magie des Feuers in Ihren Haus zu erleben?

Per M-design il punto di partenza per la progettazione dei suoi prodotti è il fuoco. Grazie al loro design i nostri prodotti si adattano a tutti gli stili; inoltre sono migliorati in continuazione grazie anche alla collaborazione della nostra clientela. Lasciatevi sedurre dal calore e dalla potenza del fuoco unito all'alta tecnologia che vi garantirà il massimo comfort. Pronti ad accogliere la magia del fuoco in casa vostra?



PASSION FOR FIRE



EINSEITIG - MONOFACCIALI

HORIZONTAL - ORIZZONTALI

VERTIKAL - VERTICALI

EINSEITIG - MONOFACCIALI

HORIZONTAL - ORIZZONTALI

700H

1000H

1150H

1300H

1600H

1900H



ZOOH DIAMOND

1000H DIAMOND





1150H DIAMOND

1300H DIAMOND





1600H DIAMOND



1900H DIAMOND



EINSEITIG - MONOFACCIALI

VERTIKAL - VERTICALI

550V 850V 1150V

550V DIAMOND





850V DIAMOND

1150V DIAMOND



DURCHSICHT - BIFACCIALI

HORIZONTAL - ORIZZONTALI

1000DH

1150DH

1300DH

1600DH

1000DH DIAMOND



1150DH DIAMOND



1300DH DIAMOND





1600DH DIAMOND

DURCHSICHT - BIFACCIALI

VERTIKAL - VERTICALI

550DV 850DV



550DV DIAMOND

850DV DIAMOND



ECKE MODELLE ANGOLARI E TRIFACCIALI

ECKE - COIN SEMPLICE
DOPPLE ECKE - COIN DOPPIO

ECKE COIN SEMPLICE

1000CL/CR

13000CL/CR

1600CL/CR



1000CL/CR DIAMOND

1300CL/CR DIAMOND





1600CL/CR DIAMOND

DOPPLE ECKE COIN DOPPIO

1000DC

13000DC

1600DC

1000DC DIAMOND



1300DC DIAMOND





1600DC DIAMOND

ROOMDIVIDER

1000RD

1300RD



1000RD DIAMOND

13000RD DIAMOND



INTERRA

60 68 74

INTERRA 60/68/74



ECO WAVE

Wer liebt nicht das Spiel der tanzenden Flammen, die man dann auch noch selbst regulieren kann, so dass sich der gas Verbrauch um bis zu 50% senken lässt. Unsere gesamten Geräte sind jetzt standardmäßig mit Eco Wave ausgerüstet. Dieses System bestimmt den Rhythmus und die Höhe der Flamme. Der Benutzer hat noch mehr das Gefühl eines echten Feuers, dessen Bild ständig ändert, und zwar mit weniger Verbrauch. Eco Wave bietet das beste Verhältnis zwischen Gemütlichkeit, Wirtschaftlichkeit und Gasverbrauch.

Vi piace sicuramente ammirare delle belle fiamme alte che danzano nel vostro camino, ma desiderate anche poterle regolare in modo da ridurre il vostro consumo di gas fino al 50%. Tutti i nostri camini sono provvisti del sistema Eco Wave di serie. Questo sistema consente di modulare la potenza del bruciatore e l'altezza delle fiamme. La sensazione di trovarsi davanti ad un vero fuoco è aumentata ancor di più dall'aspetto delle fiamme, che variano in intensità pur consumando meno gas. Il sistema Eco Wave vi offre il miglior rapporto tra atmosfera, confort d'utilizzo, resa e consumo di gas.

ECO SWITCH

Der Eco Switch sorgt bei größeren Geräten für zusätzliche Möglichkeiten, da Sie einen oder zwei Brenner ein und ausschalten können, wenn es zu warm wird, ohne an Gemütlichkeit einzubüßen. Wenn es Ihnen nach mehreren Stunden zu heiß wird, können Sie durch das Ausschalten eines Brenners die Temperatur senken, ohne dass die faszinierende hohe Flamme verschwindet.

Sui camini di grande potenza, il sistema Eco Switch vi offre in più la possibilità di spegnere uno o due bruciatori quando avete troppo caldo, senza rinunciare alla calda atmosfera che regna nel vostro soggiorno. Se la temperatura diventa troppo elevata, dopo alcune ore di funzionamento ad esempio, lo spegnimento di un bruciatore vi consente di farla diminuire senza per questo far sparire le belle fiamme alte.

smartphone apps / applicazioni Smartphone

Unsere gesamten Geräte verfügen über eine zuverlässige Technologie. Wer jedoch selbst unsere Geräte steuern möchte, kann noch einen Schritt weiter gehen und sich für eine persönliche Investition entscheiden, nämlich eine App auf Ihrem Iphone, Ipad oder Android. Dann bestimmen Sie selbst die Höhe und den Rhythmus der Flammen sowie den Verbrauch und die gemütliche Atmosphäre. Dies ist nicht nur sehr praktisch, Sie vermeiden überdies eine zusätzliche Fernbedienung in der Wohnung. Der Kamin lässt sich mit verschiedenen Smartphones oder Ipad gleichzeitig steuern, und es besteht die Möglichkeit, mehrere Kamine im Haus mit einem einzigen Smartphone zu bedienen.

Tutti i nostri camini sono provvisti di una tecnologia particolarmente affidabile. E se desiderate comandare a distanza le prestazioni del vostro camino, si può acquistare una speciale applicazione per il vostro Iphone, Ipad o Android. Potete scegliere voi stessi l'altezza e il ritmo delle fiamme, modulare l'atmosfera nel vostro soggiorno, ad esempio, e definire il vostro proprio consumo di gas. Pratico e confortevole! Per di più, evitate la presenza di un telecomando supplementare nella vostra casa. Il vostro camino può essere comandato allo stesso tempo a partire da diversi Smartphone o Ipad ed è perfino possibile comandare più di un camino nella casa con un solo Smartphone.



TECHNISCHE INFORMATIONEN
INFORMAZIONI TECNICHE

700H DIAMOND

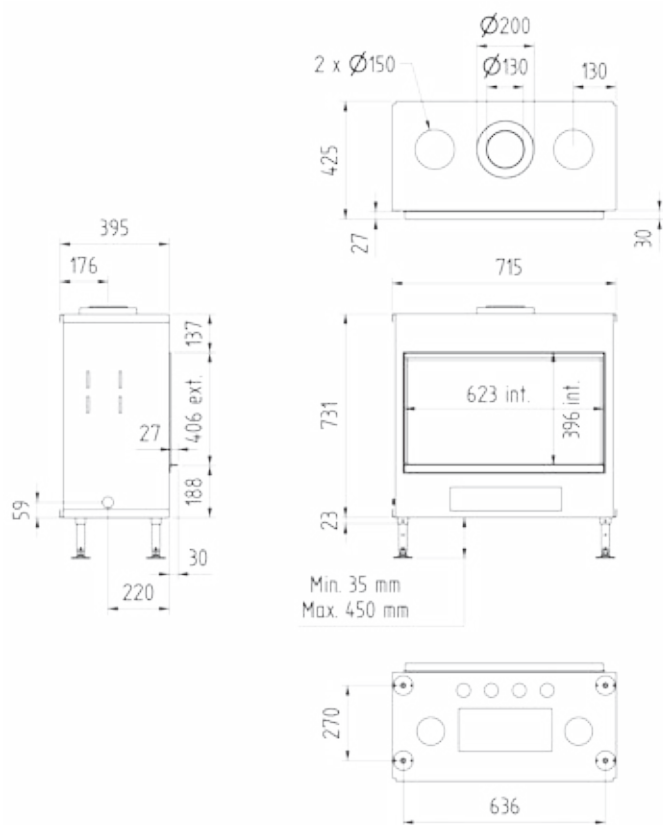

ECOWAVE

leistung / potenza termica *2-2,5 KW
 wirkungsgrad / rendimento 86%
 gewicht / peso 100 kg
 sicht. abmessungen / dimensioni visibili 623x406 mm
 töpfe / cappa del comignolo Ø 200/130 mm

oder Ø150/100 siehe Anleitung / o Ø150/100 vedi il manuale
 * Falls Eco-wave eingeschaltet / Se Eco-wave attivato

1000H DIAMOND

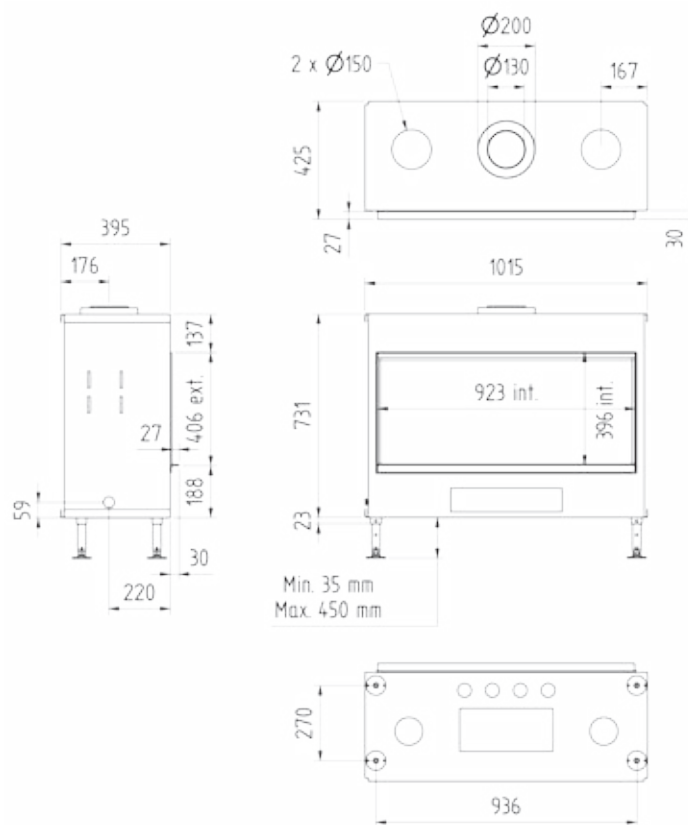

ECOWAVE

leistung / potenza termica *2-7 KW
 wirkungsgrad / rendimento 86,8%
 gewicht / peso 120 kg
 sicht. abmessungen / dimensioni visibili 932x406 mm
 töpfe / cappa del comignolo Ø 200/130 mm

oder Ø150/100 siehe Anleitung / o Ø150/100 vedi il manuale
 * Falls Eco-wave eingeschaltet / Se Eco-wave attivato

1150H DIAMOND

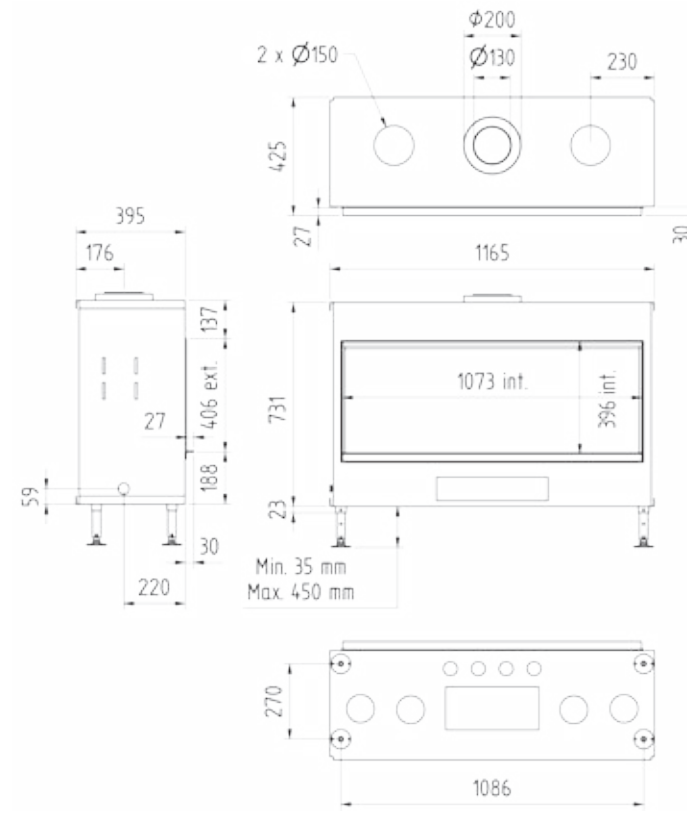

ECOWAVE

leistung / potenza termica *2-8,5 KW
 wirkungsgrad / rendimento 86,2%
 gewicht / peso 130 kg
 sicht. abmessungen / dimensioni visibili 1073x406 mm
 töpfe / cappa del comignolo Ø 200/130 mm

oder Ø150/100 siehe Anleitung / o Ø150/100 vedi il manuale
 * Falls Eco-wave eingeschaltet / Se Eco-wave attivato

1300H DIAMOND

1600H DIAMOND

1900H DIAMOND

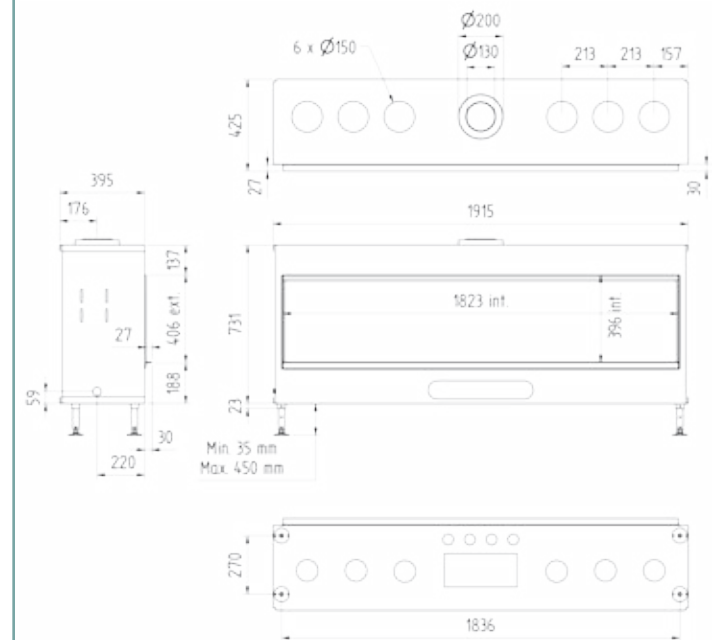
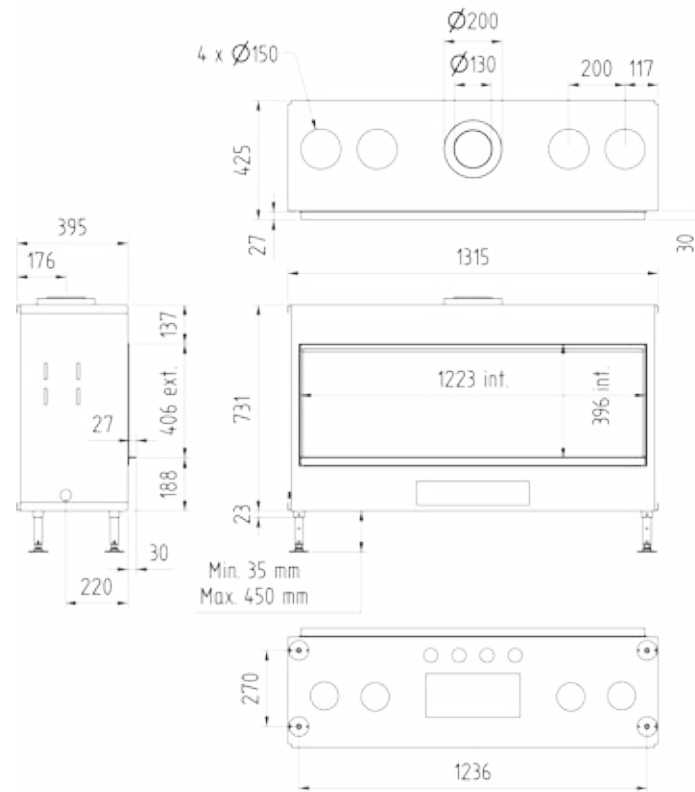
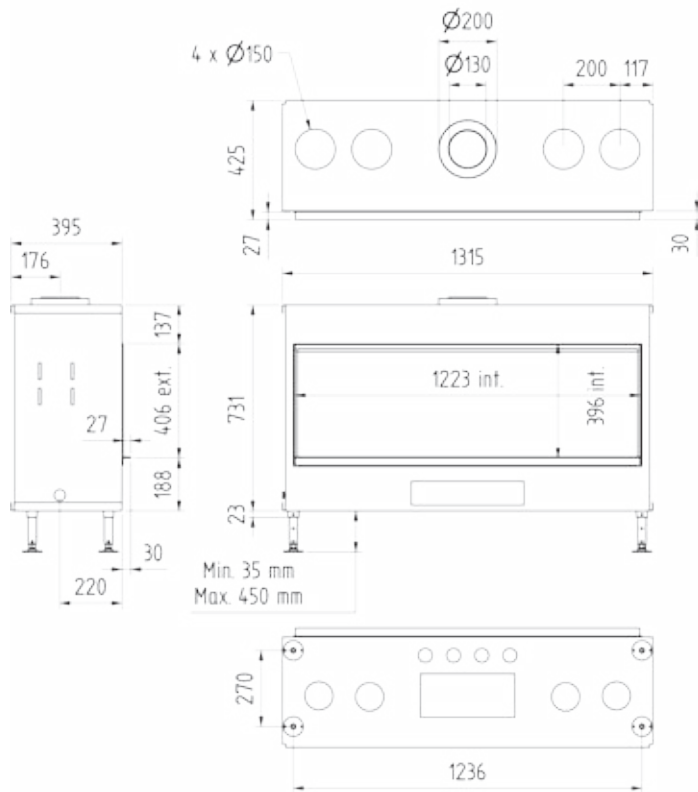

42

ECO WAVE **ECO SWITCH**
(option / opzionale)

ECO WAVE **ECO SWITCH**

ECO WAVE **ECO SWITCH**

leistung / potenza termica *3-9,7 KW
 wirkungsgrad / rendimento 87%
 gewicht / peso 140 kg
 sicht. abmessungen / dimensioni visibili 1223x406 mm
 töpfe / cappa del comignolo Ø 200/130 mm

oder Ø150/100 siehe Anleitung / o Ø150/100 vedi il manuale
 * Falls Eco-wave eingeschaltet / Se Eco-wave attivato

leistung / potenza termica *3-11,9 KW
 wirkungsgrad / rendimento 85,2%
 gewicht / peso 170 kg
 sicht. abmessungen / dimensioni visibili 1523x406 mm
 töpfe / cappa del comignolo Ø 200/130 mm

oder Ø150/100 siehe Anleitung / o Ø150/100 vedi il manuale
 * Falls Eco-wave eingeschaltet / Se Eco-wave attivato

leistung / potenza termica *4-13,8 KW
 wirkungsgrad / rendimento 83%
 gewicht / peso 190 kg
 sicht. abmessungen / dimensioni visibili 1823x406 mm
 töpfe / cappa del comignolo Ø 200/130 mm

oder Ø150/100 siehe Anleitung / o Ø150/100 vedi il manuale
 * Falls Eco-wave eingeschaltet / Se Eco-wave attivato

550V DIAMOND

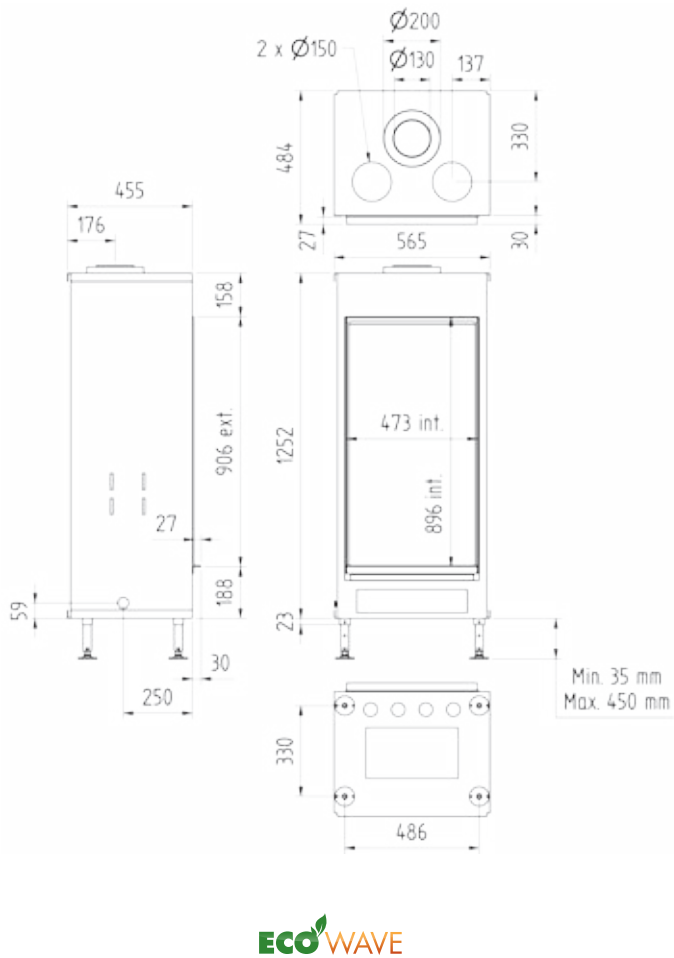

leistung / potenza termica *2-6,5 KW
 wirkungsgrad / rendimento 87%
 gewicht / peso 120 kg
 sicht. abmessungen / dimensioni visibili 906x473 mm
 töpfe / cappa del comignolo Ø 200/130 mm

oder Ø150/100 siehe Anleitung / o Ø150/100 vedi il manuale
 * Falls Eco-wave eingeschaltet / Se Eco-wave attivato

850V DIAMOND

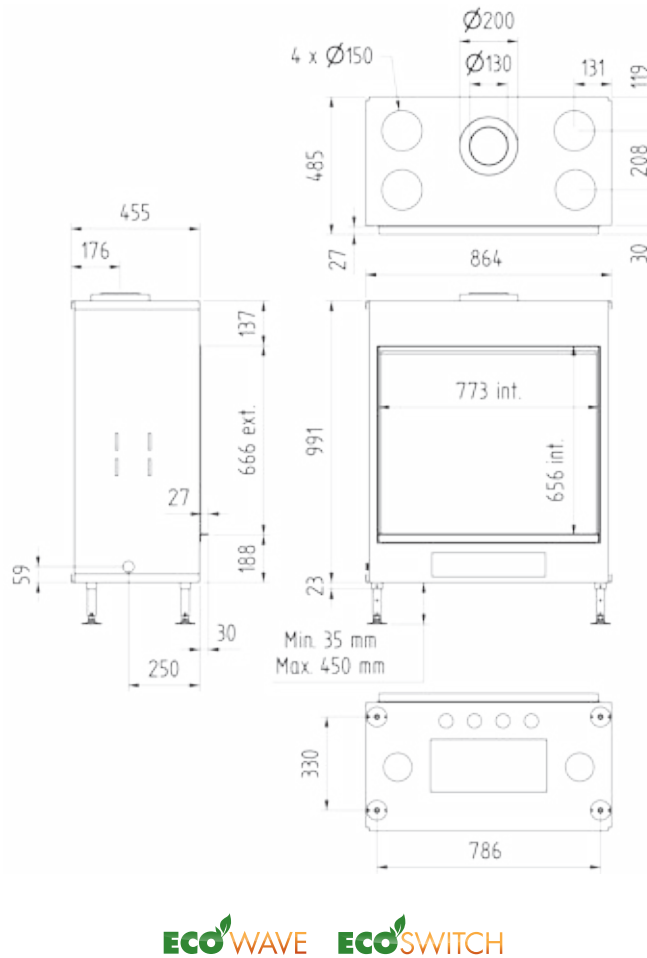

leistung / potenza termica *3-9,7 KW
 wirkungsgrad / rendimento 87,1%
 gewicht / peso 145 kg
 sicht. abmessungen / dimensioni visibili 773x666 mm
 töpfe / cappa del comignolo Ø 200/130 mm

oder Ø150/100 siehe Anleitung / o Ø150/100 vedi il manuale
 * Falls Eco-wave eingeschaltet / Se Eco-wave attivato

1150V DIAMOND

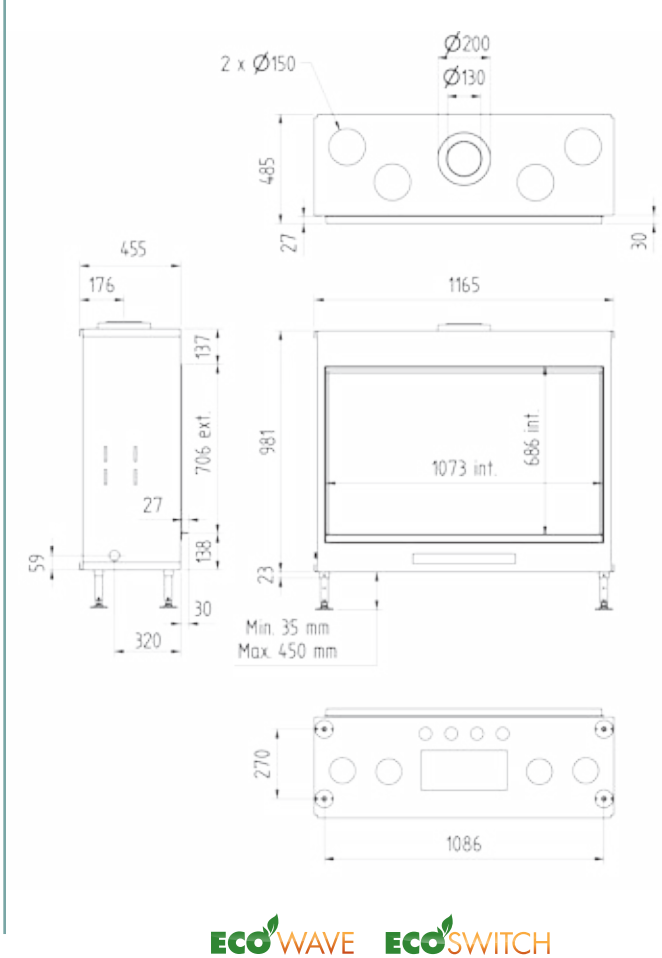

leistung / potenza termica *3-12 KW
 wirkungsgrad / rendimento 85%
 gewicht / peso 170 kg
 sicht. abmessungen / dimensioni visibili 1073x706 mm
 töpfe / cappa del comignolo Ø 200/130 mm

oder Ø150/100 siehe Anleitung / o Ø150/100 vedi il manuale
 * Falls Eco-wave eingeschaltet / Se Eco-wave attivato

1000DH DIAMOND

1150DH DIAMOND

1300DH DIAMOND

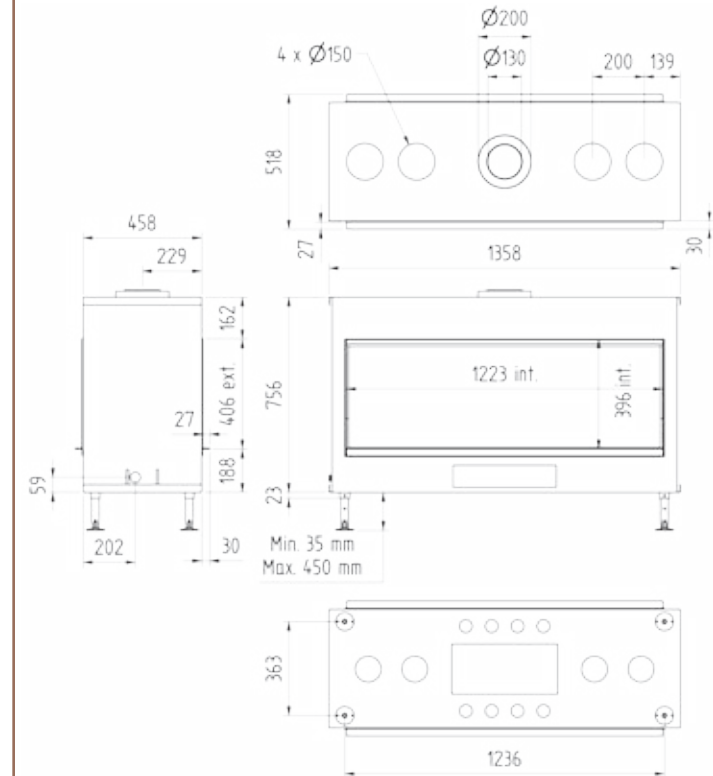
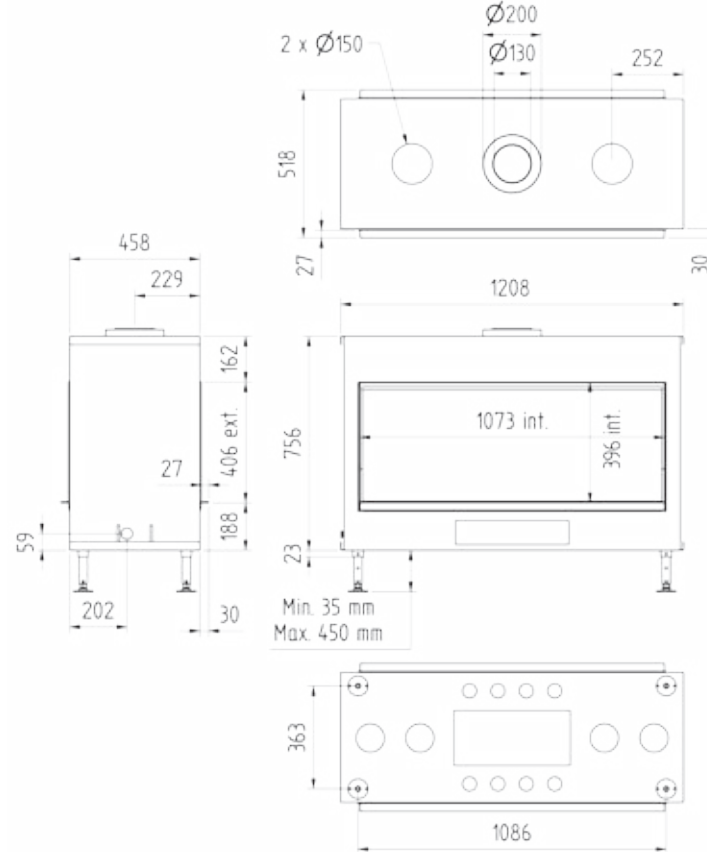
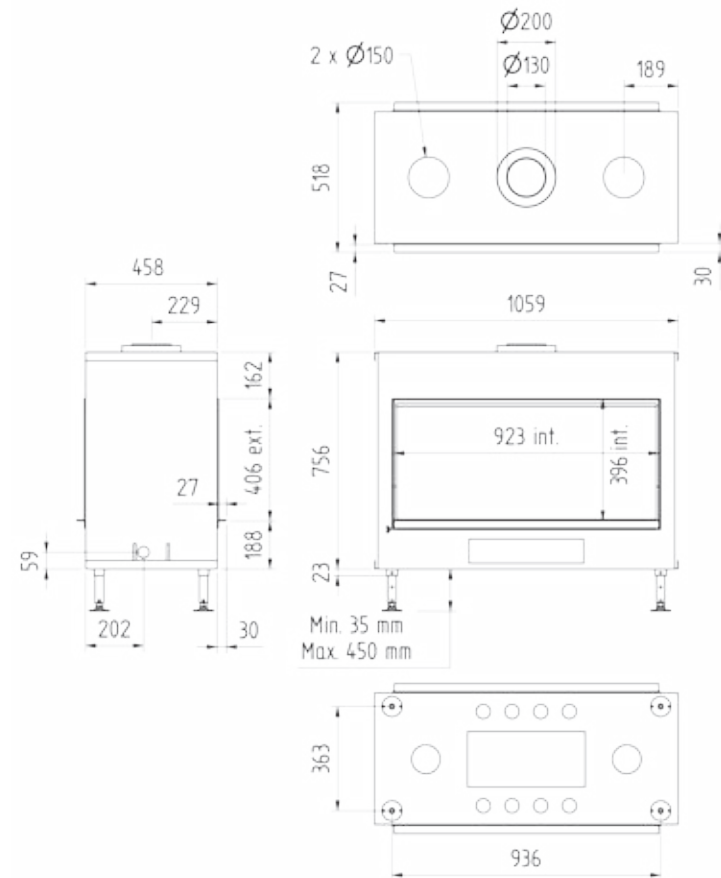

ECOWAVE

ECOWAVE

ECOWAVE **ECOSWITCH**
(option / opzionale)

44

leistung / potenza termica	*2-7 KW
wirkungsgrad / rendimento	86,6%
gewicht / peso	120 kg
sicht. abmessungen / dimensioni visibili	923x406 mm
töpfe / cappa del comignolo	Ø 200/130 mm

oder Ø150/100 siehe Anleitung / o Ø150/100 vedi il manuale
* Falls Eco-wave eingeschaltet / Se Eco-wave attivato

leistung / potenza termica	*2-8,5 KW
wirkungsgrad / rendimento	85,4%
gewicht / peso	130 kg
sicht. abmessungen / dimensioni visibili	1073x406 mm
töpfe / cappa del comignolo	Ø 200/130 mm

oder Ø150/100 siehe Anleitung / o Ø150/100 vedi il manuale
* Falls Eco-wave eingeschaltet / Se Eco-wave attivato

leistung / potenza termica	*3-9,7 KW
wirkungsgrad / rendimento	86,5%
gewicht / peso	140 kg
sicht. abmessungen / dimensioni visibili	1223x406 mm
töpfe / cappa del comignolo	Ø 200/130 mm

oder Ø150/100 siehe Anleitung / o Ø150/100 vedi il manuale
* Falls Eco-wave eingeschaltet / Se Eco-wave attivato

1600DH DIAMOND

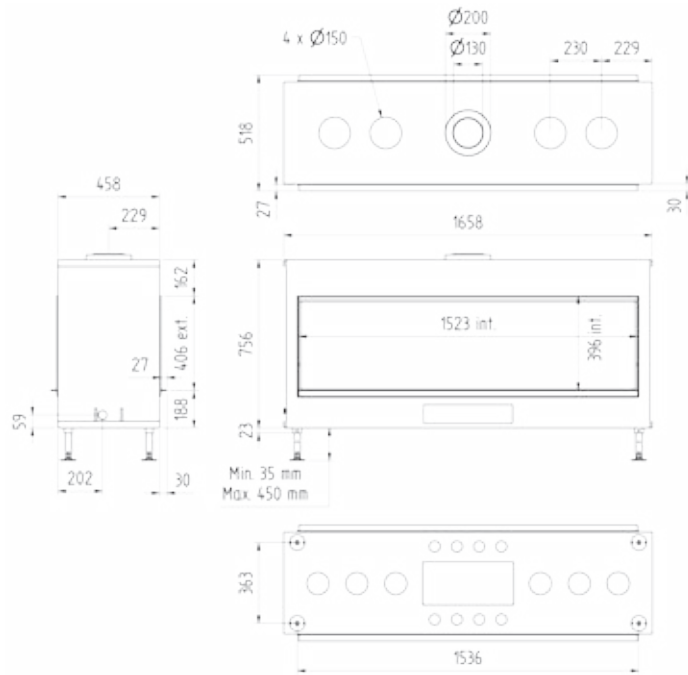

ECOWAVE **ECO**SWITCH

leistung / potenza termica *3-11,5 KW
 wirkungsgrad / rendimento 85,1%
 gewicht / peso 170 kg
 sicht. abmessungen / dimensioni visibili 1523x406 mm
 töpfe / cappa del comignolo Ø 200/130 mm

oder Ø150/100 siehe Anleitung / o Ø150/100 vedi il manuale
 * Falls Eco-wave eingeschaltet / Se Eco-wave attivato

550DV DIAMOND

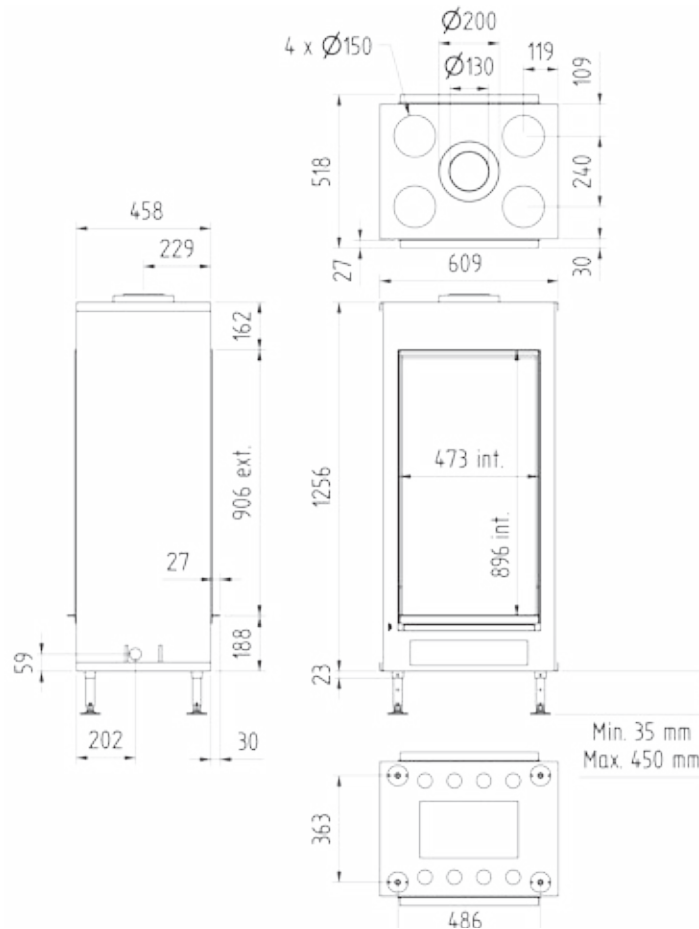

ECOWAVE

leistung / potenza termica *2-6,5 KW
 wirkungsgrad / rendimento 87%
 gewicht / peso 125 kg
 sicht. abmessungen / dimensioni visibili 906x473 mm
 töpfe / cappa del comignolo Ø 200/130 mm

oder Ø150/100 siehe Anleitung / o Ø150/100 vedi il manuale
 * Falls Eco-wave eingeschaltet / Se Eco-wave attivato

850DV DIAMOND

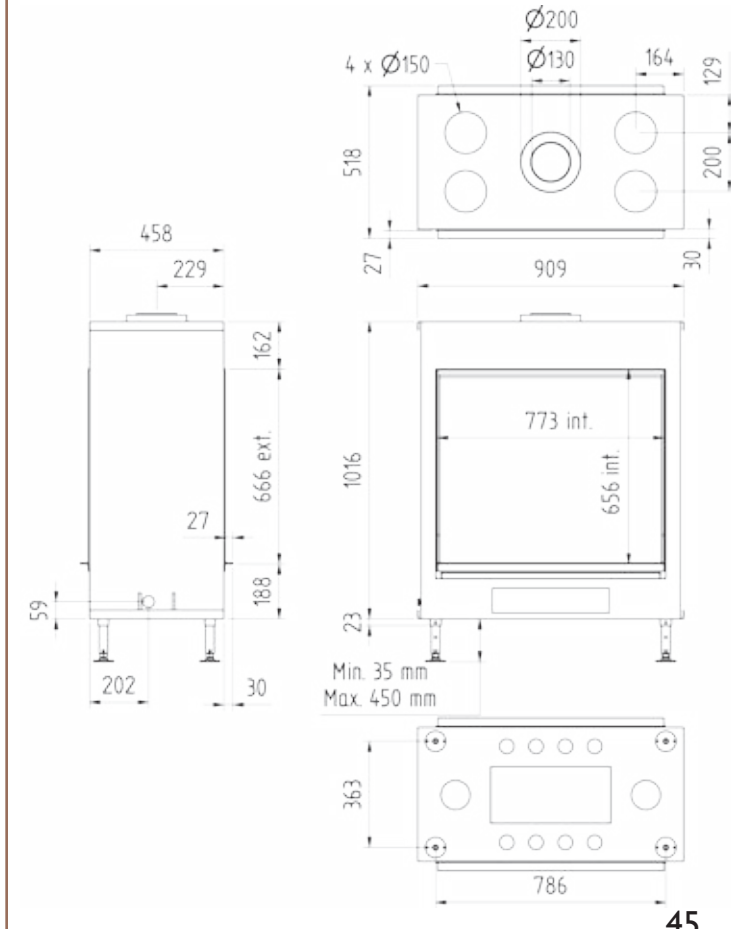

ECOWAVE **ECO**SWITCH

(Kamin mit Holzblöcken / Camino con blocchi di legno)

leistung / potenza termica *3-9,5 KW
 wirkungsgrad / rendimento 86,6%
 gewicht / peso 145 kg
 sicht. abmessungen / dimensioni visibili 773x666 mm
 töpfe / cappa del comignolo Ø 200/130 mm

oder Ø150/100 siehe Anleitung / o Ø150/100 vedi il manuale
 * Falls Eco-wave eingeschaltet / Se Eco-wave attivato

1000 CL/CR DIAMOND

1300 CL/CR DIAMOND

1600 CL/CR DIAMOND

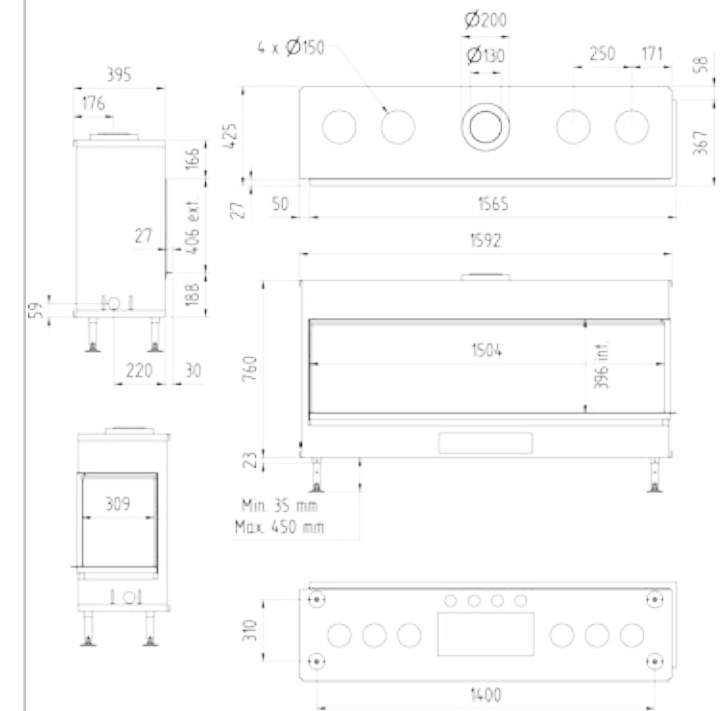
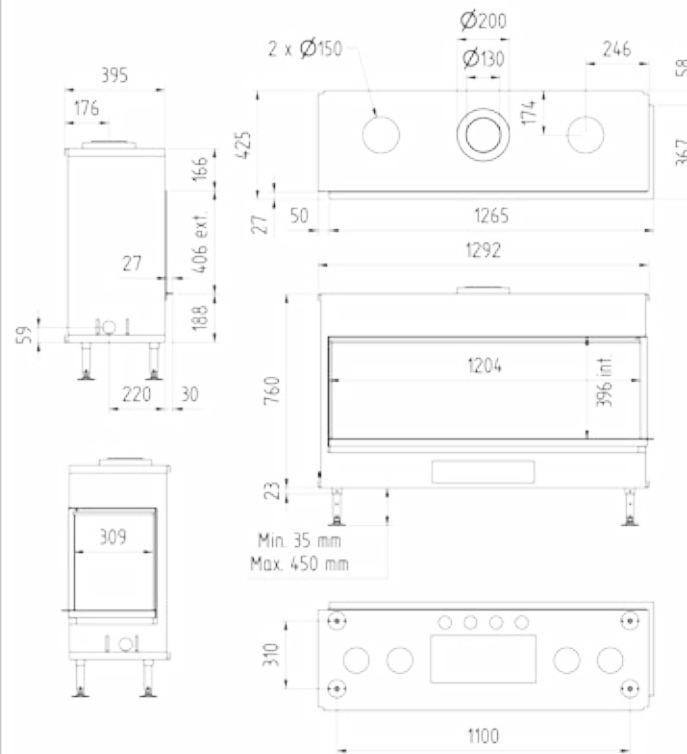
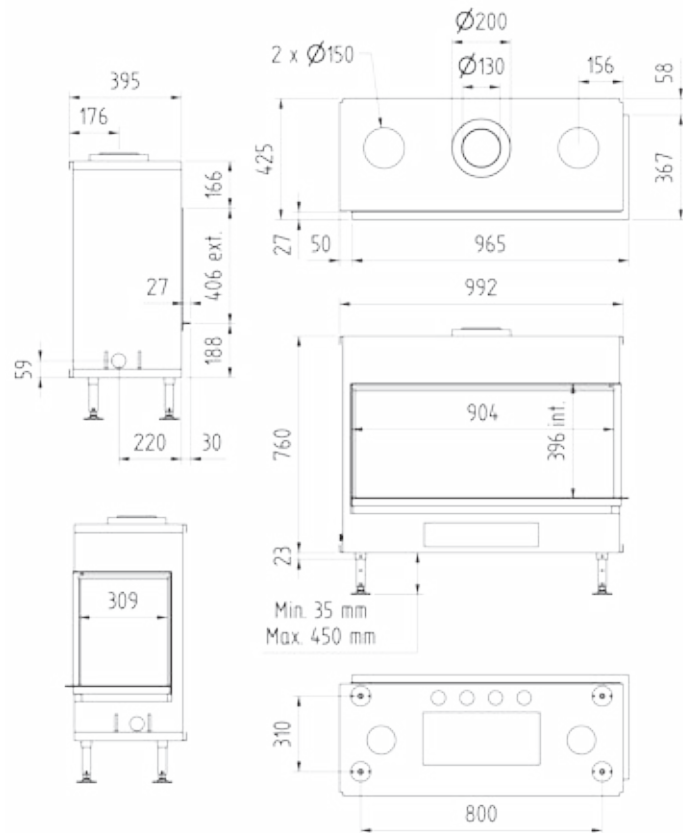

46

ECOWAVE

ECOWAVE **ECO**SWITCH
(option / opzionale)

ECOWAVE **ECO**SWITCH

leistung / potenza termica	*2-7 KW
wirkungsgrad / rendimento	86,6%
gewicht / peso	120 kg
sicht. abmessungen / dimensioni visibili	904x406 mm
töpfe / cappa del comignolo	Ø 200/130 mm

oder Ø150/100 siehe Anleitung / o Ø150/100 vedi il manuale
* Falls Eco-wave eingeschaltet / Se Eco-wave attivato

leistung / potenza termica	*3-9,5 KW
wirkungsgrad / rendimento	86,7%
gewicht / peso	130 kg
sicht. abmessungen / dimensioni visibili	1204x406 mm
töpfe / cappa del comignolo	Ø 200/130 mm

oder Ø150/100 siehe Anleitung / o Ø150/100 vedi il manuale
* Falls Eco-wave eingeschaltet / Se Eco-wave attivato

leistung / potenza termica	*3-10,5 KW
wirkungsgrad / rendimento	85,2%
gewicht / peso	140 kg
sicht. abmessungen / dimensioni visibili	1504x406 mm
töpfe / cappa del comignolo	Ø 200/130 mm

oder Ø150/100 siehe Anleitung / o Ø150/100 vedi il manuale
* Falls Eco-wave eingeschaltet / Se Eco-wave attivato

1000DC DIAMOND

1300DC DIAMOND

1600DC DIAMOND

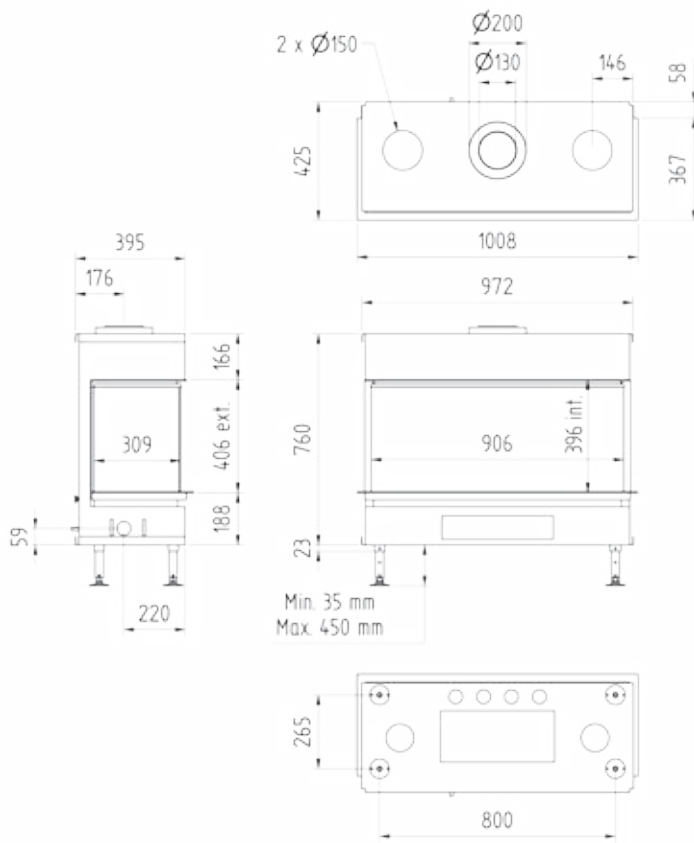

ECOWAVE

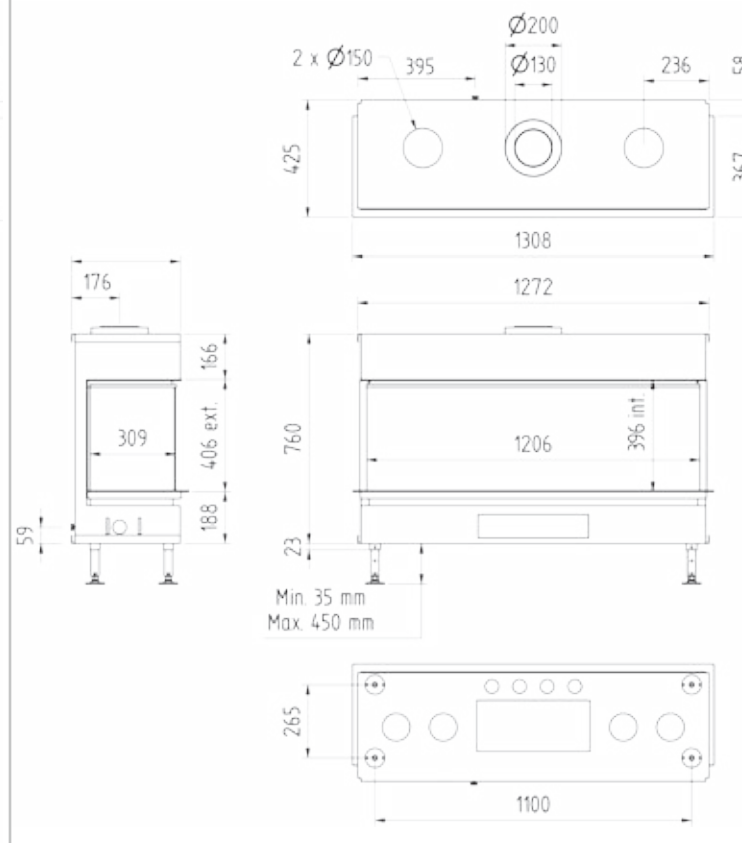

ECOWAVE **ECO**SWITCH
(option / opzionale)

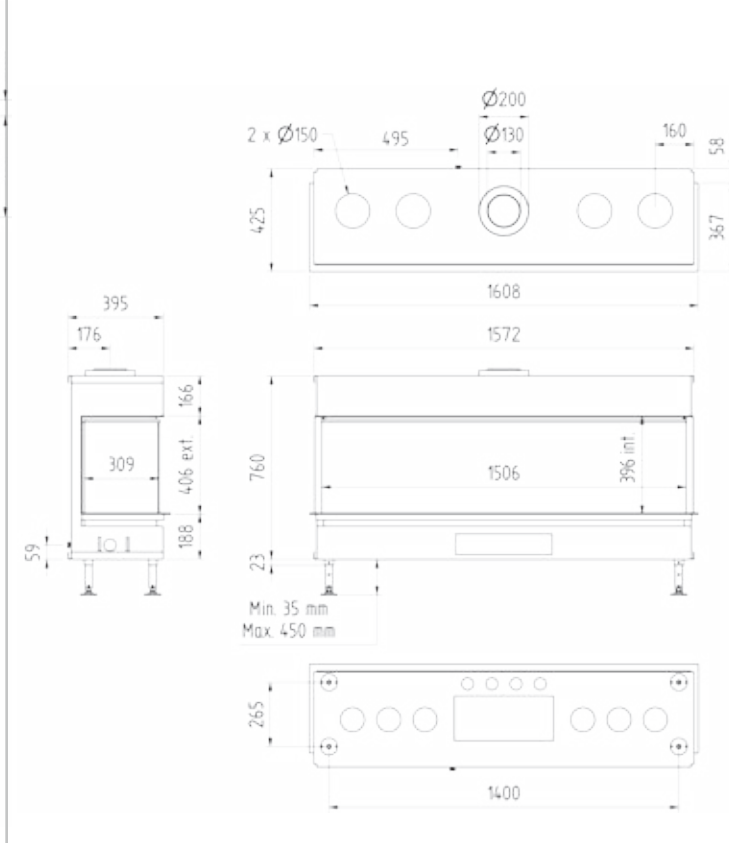

ECOWAVE **ECO**SWITCH

leistung / potenza termica *2-7 KW
 wirkungsgrad / rendimento 85,2%
 gewicht / peso 110 kg
 sicht. abmessungen / dimensioni visibili 906x406 mm
 töpfe / cappa del comignolo Ø 200/130 mm

oder Ø150/100 siehe Anleitung / o Ø150/100 vedi il manuale
 * Falls Eco-wave eingeschaltet / Se Eco-wave attivato

leistung / potenza termica *3-9,3 KW
 wirkungsgrad / rendimento 86,8%
 gewicht / peso 120 kg
 sicht. abmessungen / dimensioni visibili 1206x406 mm
 töpfe / cappa del comignolo Ø 200/130 mm

oder Ø150/100 siehe Anleitung / o Ø150/100 vedi il manuale
 * Falls Eco-wave eingeschaltet / Se Eco-wave attivato

leistung / potenza termica *3-11 KW
 wirkungsgrad / rendimento 85,7%
 gewicht / peso 150 kg
 sicht. abmessungen / dimensioni visibili 1506x406 mm
 töpfe / cappa del comignolo Ø 200/130 mm

oder Ø150/100 siehe Anleitung / o Ø150/100 vedi il manuale
 * Falls Eco-wave eingeschaltet / Se Eco-wave attivato

1000RD DIAMOND

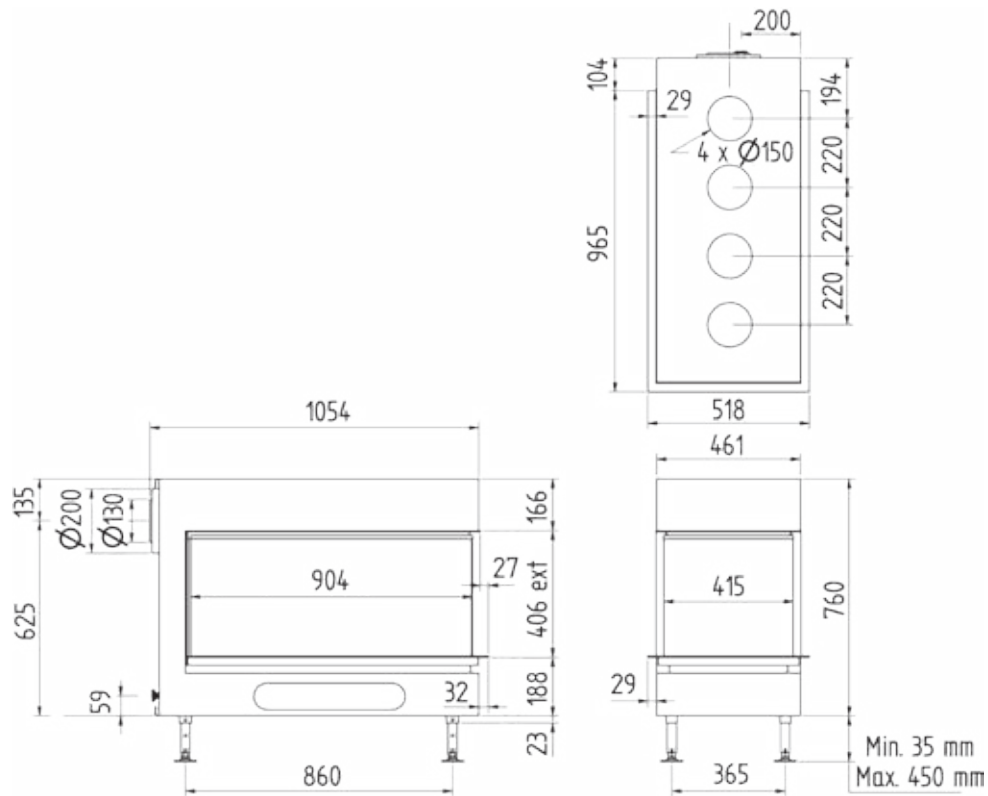

48

ECOWAVE

leistung / potenza termica *2-7 KW
 wirkungsgrad / rendimento 82%
 gewicht / peso 110 kg
 sicht. abmessungen / dim. visibili 904x415x406 mm
 töpfe / cappa del comignolo Ø 200/130 mm

oder Ø150/100 siehe Anleitung / o Ø150/100 vedi il manuale
 * Falls Eco-wave eingeschaltet / Se Eco-wave attivato

1300RD DIAMOND

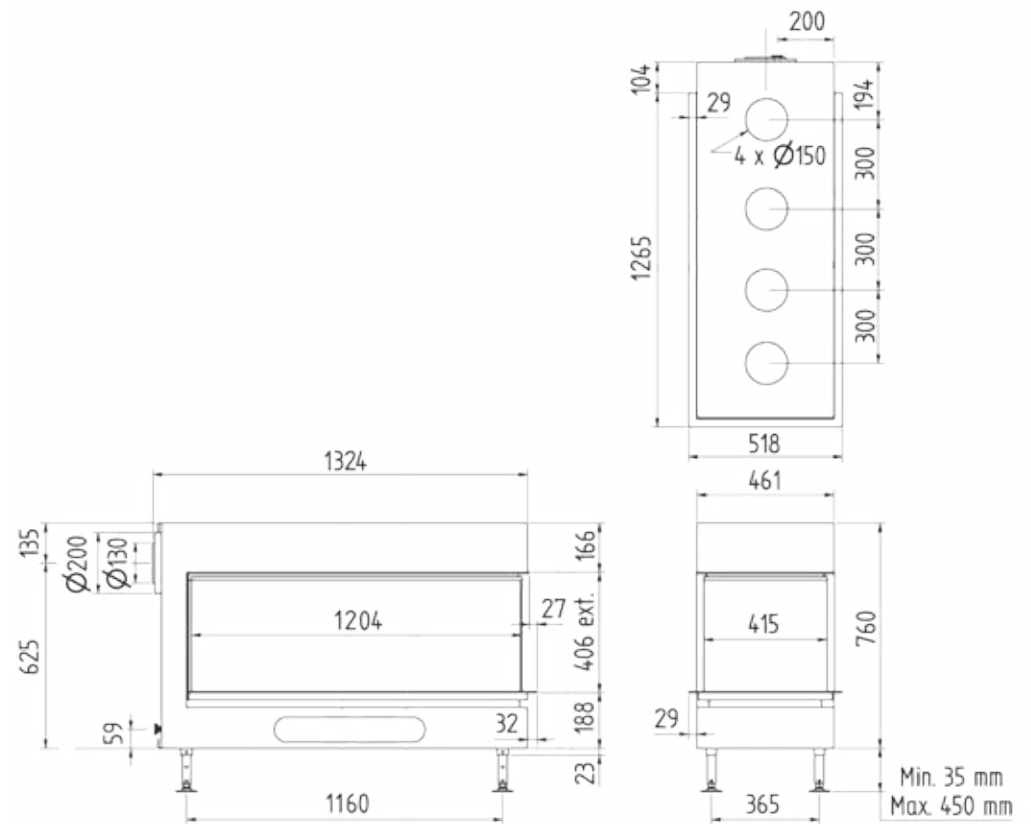

ECOWAVE

leistung / potenza termica *3-9,5 KW
 wirkungsgrad / rendimento 82%
 gewicht / peso 130 kg
 sicht. abmessungen / dim. visibili 1204x415x406mm
 töpfe / cappa del comignolo Ø 200 mm

oder Ø150/100 siehe Anleitung / o Ø150/100 vedi il manuale
 * Falls Eco-wave eingeschaltet / Se Eco-wave attivato

INTERRA 60

INTERRA 68

INTERRA 74

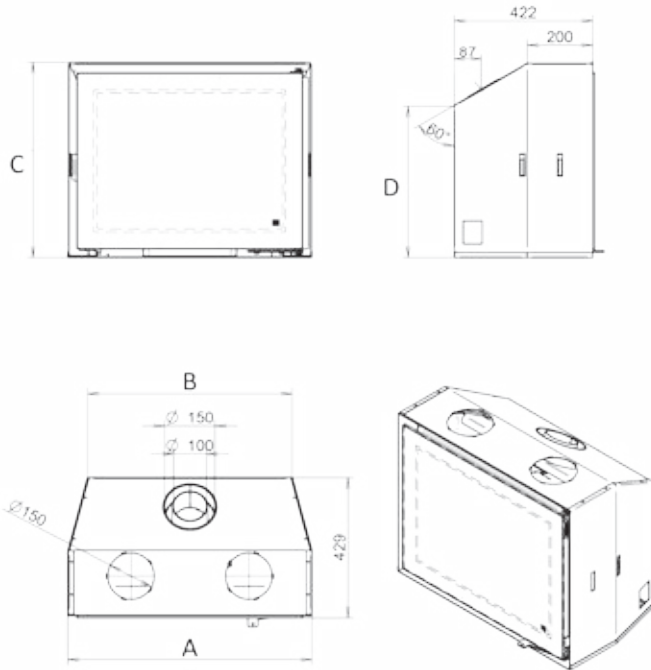

* Version mit nearbox - Versione con nearbox



leistung / potenza termica *1,2-4,6 KW
 wirkungsgrad / rendimento 86,2%
 gewicht / peso 75 kg
 töpfe / cappa del comignolo Ø 100/150 - 100 mm

* Falls Eco-wave eingeschaltet / Se Eco-wave attivato

Version mit nearbox - Versione con nearbox

	A	B	C	D
Interra 60	600	478	497,5	363
Interra 68	680	558	547,5	413
Interra 74	745	623	597,5	463



Version mit underbox - Versione con underbox

	A	B	C	D
Interra 60	600	478	567,5	433
Interra 68	680	558	617,5	483
Interra 74	745	623	667,5	533



leistung / potenza termica *2-5,2 KW
 wirkungsgrad / rendimento 88,7%
 gewicht / peso 87 kg
 töpfe / cappa del comignolo Ø 100/150 - 100 mm

* Falls Eco-wave eingeschaltet / Se Eco-wave attivato

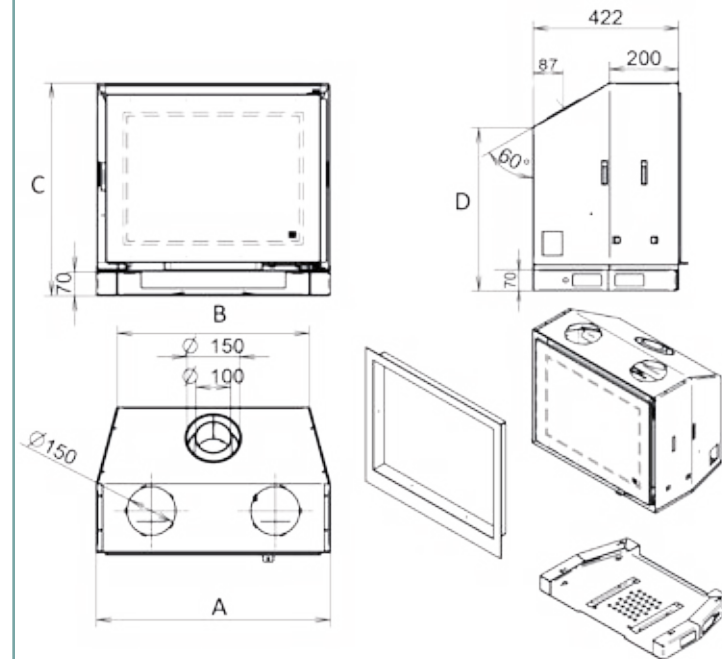

* Version mit underbox- Versione con underbox



leistung / potenza termica *3-7 KW
 wirkungsgrad / rendimento 87,5%
 gewicht / peso 102 kg
 töpfe / cappa del comignolo Ø 100/150 - 100 mm

* Falls Eco-wave eingeschaltet / Se Eco-wave attivato

Nearbox

Aussen Gasbatterie / Gasbatteria esterna

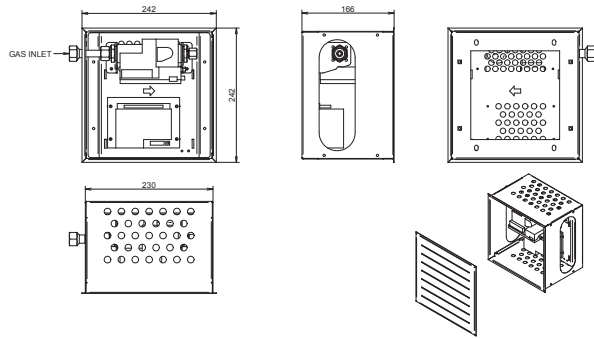

Underbox

Gasbatterie unter dem Gerät / Gasbatteria sotto l'apparecchio

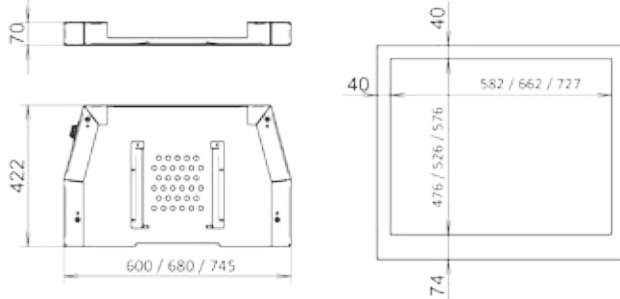



QUALITE • KVALITEIT • QUALITEIT • KVALITEIT • QUALITEIT • KVALITEIT • QUALITEIT • KVALITEIT • QUALITEIT • KVALITEIT

8

Rahmen Cornice

Luna Diamond

Front- und Durchsicht Modelle / Modelli frontali e bifacciali

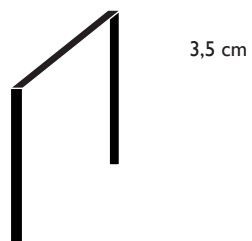

INNENRAHMEN
CORNICE INTERNA 3,5 cm
3 Seiten / 3 lati

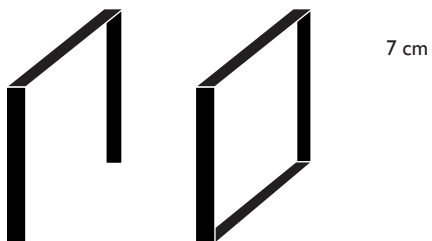

INNENRAHMEN
CORNICE INTERNA 7 cm
3 Seiten / 3 lati
4 Seiten / 4 lati

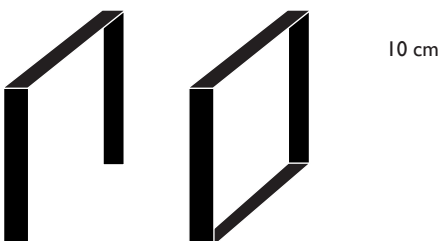

INNENRAHMEN
CORNICE INTERNA 10 cm
3 Seiten / 3 lati
4 Seiten / 4 lati

Die Geräte haben serienmäßig einen Anbaurahmen von 3,5 cm.
I focolari a gas sono dotati di serie di una cornice interna di 3.5 cm.

Luna Diamond

Eck- und doppel eck-modell /
Modelli angolari e trifacciali



INNENRAHMEN
CORNICE INTERNA 3,5 cm
3 Seiten / 3 lati



INNENRAHMEN
CORNICE INTERNA 7 cm
4 Seiten / 4 lati

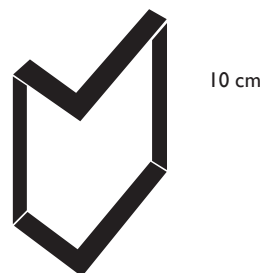

INNENRAHMEN
CORNICE INTERNA 10 cm
4 Seiten / 4 lati

Die Geräte haben serienmäßig einen Anbaurahmen von 3,5 cm.
I focolari a gas sono dotati di serie di una cornice interna di 3.5 cm.

Vorteile Luna Diamond Vantaggi Luna Diamond

Interra mit nearbox / con nearbox

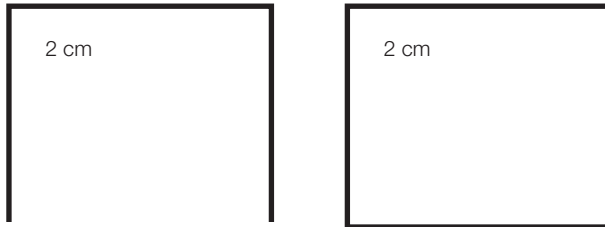

AUSSENRAHMEN / TELAIO FINITION 2 cm

3 Seiten / 3 lati

4 Seiten / 4 lati



AUSSENRAHMEN / TELAIO FINITION 4 cm

3 Seiten / 3 lati

4 Seiten / 4 lati

- 1** Einfache Reinigung der Glasscheibe. Diese läßt sich in einem Winkel von 45° kippen.
Facile pulizia del vetro. La porta del focolare si apre a 45°



- 2** Unterschiedliche Platzierungsmöglichkeiten. Die Geräte können an einen Schornstein mit einer Höhe von bis zu 10 m angeschlossen werden (siehe Installationsanforderungen für Ihr Gerät).
Differenti possibilità di installazione. Il canale da fumo dei focolari a gas può compiere anche un tragitto orizzontale di massimo 10 metri (per ulteriori informazioni visionare il manuale d'installazione).
- 3** Die Geräte werden standardmäßig mit einer Fernbedienung geliefert.
I focolari sono forniti standard con il telecomando.
- 4** Konvektionsmantel.
Intercapedine per il passaggio dell'aria convettiva.
- 5** Korpus besteht aus 3mm Corten-Stahl.
Camera di combustione in acciaio Corten spessore 3 mm.
- 6** Standard mit Füßen.
Fornito standard con piedini regolabili



Wanddurchgang
Scarico a parete



Dachdurchgang
Scarico a tetto

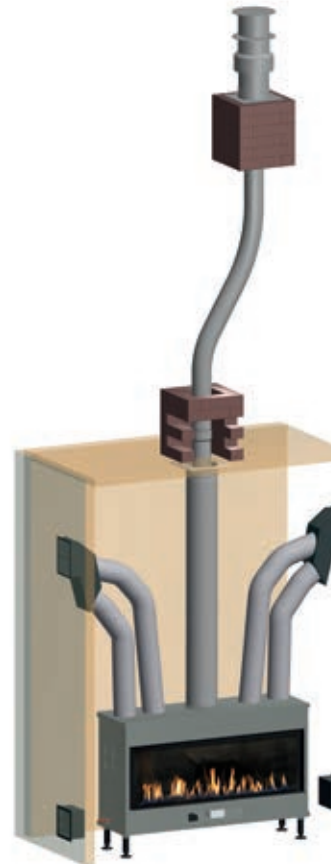

Anschluss an einen
vorhandenen schornstein
Risanamento canna
fumaria preesistente

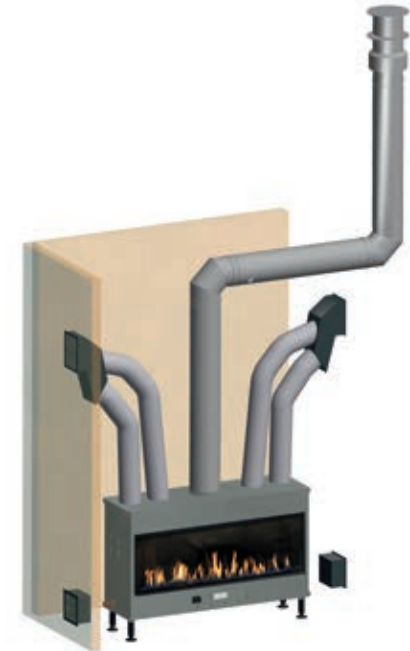

Dachdurchgang
Scarico a tetto

Wahlmöglichkeiten Opzionali

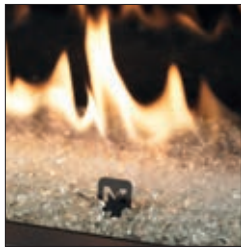

Diamond
Diamont



Saphir
Safir



Grosse weisse
Kieselsteine
Sassi grandi bianchi

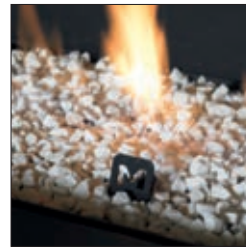

Kleine weisse
Kieselsteine
Sassi piccoli bianchi



Grauer Stein
Grigio pietra



Holzset
Set rami di legna



Fernbedienung
Mando a distanza



schwarzem Glas Spiegelrückwand
nero specchio posteriore



Metall-Rückwand
parete posteriore in metallo



Keramik-Rückseite
Retro in ceramica

8 Jahre Garantie auf
den Stahlkörper.
2 Jahre Garantie auf
innenliegende bewegliche Teile.
Wir übernehmen
keine Garantie für Glas.

8 anni di garanzia sulla struttura
in acciaio del caminetto.
2 anni di garanzia sulle parti
soggette a normale logorio.
Nessuna garanzia sul vetro.



PASSION FOR FIRE

Zubehör Opzionali

Design Lüftungsgitter / Griglia design Mod. dep. n° 000483359-0001

Sichtbare abmessungen / Dimensioni visibili 1210 x 82 mm

Einbaumass / Dimension d'incasso 1200 x 70 mm

Sichtbare abmessungen / Dimensioni visibili 420 x 80 mm

Einbaumass / Dimension d'incasso 407 x 67 mm

Sichtbare abmessungen / Dimensioni visibili 250 x 200 mm

Einbaumass / Dimension d'incasso 230 x 180 mm

Lüftungsgitter / Griglia di aspirazione

Sichtbare abmessungen / Dimensioni visibili 250 x 100 mm

Einbaumass / Dimension d'incasso 230 x 80 mm

Sichtbare abmessungen / Dimensioni visibili 200 x 200 mm

Einbaumass / Dimension d'incasso 176 x 181 mm

Sonstiges / Accessori

Bio-Clean M-Design

High-teflon Öl / olio alta temperatura al teflon

Sprühdose schwarz oder anthrazit / colore spray nero o antracite

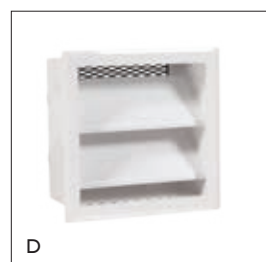
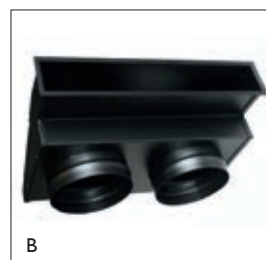

Farben design und
Lüftungsgitter
Colori griglie design
e griglie di tiraggio

white
weiss



gray
grau



alu



schwarz
nero

