

*DIAMOND COLLECTION*

**10**

*GOLD COLLECTION*

**21**

*ARGENTO*

**40**

*EINBAUKASSETTEN / INSERTI*

**45**

*KAMINÖFEN / STUFE*

**52**

*TECHNISCHE INFORMATIONEN  
INFORMAZIONI TECNICHE*

**63**

M-DESIGN WOOD COLLECTION

**PASSION FOR FIRE**  
2016



# Passion For Fire



CEO - Bart Goovaerts

M-design stellt bei jedem Projekt das Feuer in den Mittelpunkt. Um die Flammen optimal wirken zu lassen, haben wir schlichte und klare Linien gewählt. Lassen Sie sich von der Wärme und der Kraft des Feuers verzaubern, verbunden mit dem Einsatz von Spitzentechnologie als Garantie für Ihre Behaglichkeit. Zögern Sie nicht, uns um Rat zu fragen, egal in welchem Stil Ihre Innenräume gehalten sind. Sind Sie bereit, die Magie des Feuers in Ihren Haus zu erleben?

Per M-design il punto di partenza per la progettazione dei suoi prodotti è il fuoco. Grazie al loro design i nostri prodotti si adattano a tutti gli stili; inoltre sono migliorati in continuazione grazie anche alla collaborazione della nostra clientela. Lasciatevi sedurre dal calore e dalla potenza del fuoco unito all'alta tecnologia che vi garantirà il massimo comfort. Pronti ad accogliere la magia del fuoco in casa vostra?



PASSION FOR FIRE



# Luna Diamond<sup>+</sup> Plus

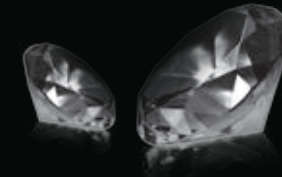

## Intelligentes Feuer / Caminetto intelligente

Die neue Diamond Plus Serie macht Ihr Haus komplett: automatische Aufzugstür, automatische Funkenschutzgitter, rein Verbrennung durch eine automatische Feinabstimmung. Auch die Benutzerfreundlichkeit ist versichert. Jedes Modell verfügt über eine Swipe Kontroll. Diese kostenlose App von M-Design (iOS, Android), gibt Ihnen auch die Möglichkeit, Ihr Kamin zu bedienen mit Smartphone oder Tablet.

Die design Swipe Kontroll ist wegweisend in der Industrie. Mit der praktischen Swipe können Sie in einer Bewegung automatisch das Fenster und Funkenschutzgitter öffnen oder schließen. Die Swipe steuert die Schrittmotoren und die «intelligentbox». Diese besteht aus mehreren Prozessoren, welche automatisch die Klappen steuern, was wiederum eine optimale Verbrennung Garantie gibt, abhängig von der Kaminzug und das Holzart. Mit der Swipe können Sie selber die RGB-LED-Beleuchtung kontrollieren und anpassen an Ihre Wünsche. Eine LED Streifen von 5 Meter gehört standard dazu.

La nuova serie di monoblocchi Luna Diamond Plus uniscono la praticità della porta vetro a scomparsa e del parascintille automatici ad un sistema di combustione ottimale con un controllo preciso della combustione. I monoblocchi Luna diamond plus possono essere gestiti dal pratico Swipe control (fornito di serie) e da smartphone o tablet con l'applicazione M-design (per IOS e Android). M-design SWIPE CONTROL è una rivoluzionaria innovazione tecnologica nel settore dei caminetti a legna. Semplice e facile da utilizzare, consente di aprire e chiudere la porta ed il parascintille automaticamente. Permette il pieno controllo dei vari motori e del processore interno. Inoltre permette di gestire un'ottima combustione controllando automaticamente i vari motori in funzione del tiraggio e del tipo di legna utilizzato. Con SWIPE CONTROL si può regolare inoltre l'illuminazione a LED RGB e decidere la luminosità/tonalità secondo le proprie preferenze (vengono forniti di serie 5 metri di LED).





# TOUCH - SWIPE - ENJOY

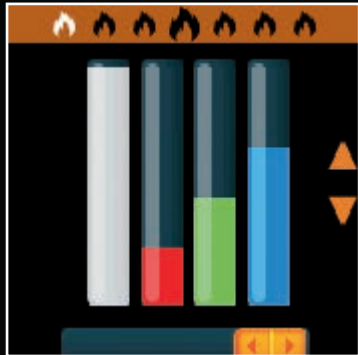

RGB LED Beleuchtung

Regolazione dell'illuminazione LED

Startbildschirm mit  
Thermostatfunktion

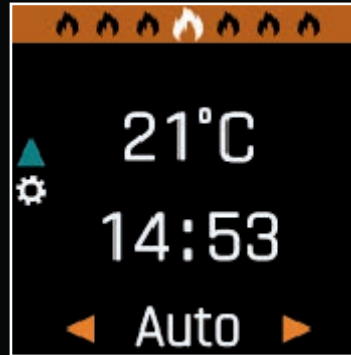

Schermata iniziale con  
temperatura ambiente

Fenster öffnen und  
schließen

Apertura e chiusura  
della porta vetro

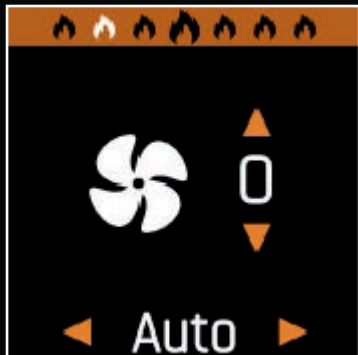
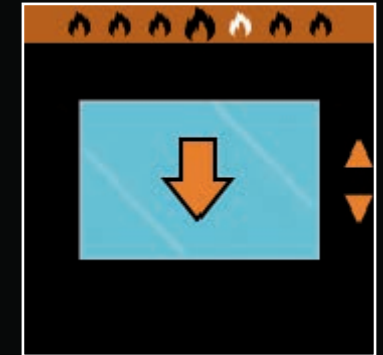

Lüftersteuerung

Gestione del kit  
ventilazione

Bluetooth-Verbindung mit dem  
Smartphone und Tablet



Connessione con Bluetooth+  
a smartphone tablet

Funkenschutzgitter öffnen  
und schließen

Apertura e chiusura del  
parascintille

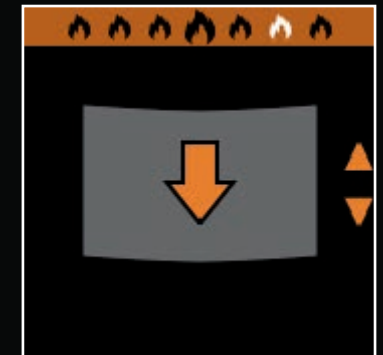

Flammenhöhe  
Steuerung

Regolazione dell'aria  
comburente

Sportliche Modus

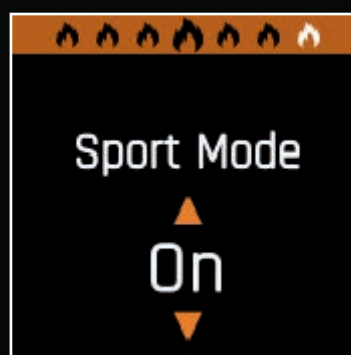

Modalità sportiva

Holzart Wahl

Tipo di legna utilizzato









# Entdecke die neuen Diamond + Kamine Scoprire il nuovo caminetto Diamond Plus

## Die Schrittmotoren

übernehmen folgende Funktionen:

1. Elektrische Sichtscheibe
2. Elektrisches Funkenschutzgitter
3. Automatische Steuerung von Temperatur und Flammenspiel
4. Regulierung des Schornsteinzugs per (Pascal-Messung) im Abgasstutzen so wie Wahl der Holzart für optimale Steuerung der Verbrennung.

## Intelligentes Feuer

1. Automatische Regelung bei der Auswahl der Holzart (weich, mittel, hart)
2. Integrierte Lüftungssteuerung für den laufruhigen Ventilator
3. Nach manueller Scheibenbedienung automatische Kalibrierung
4. Prozessor gesteuerte Regelung sorgt für die beste Verbrennung

## Design Swipe-Screen Bedienung

1. Über Bluetooth+ koppel bar mit dem Smartphone oder Tablet
2. Steuerung der RGB LED-Beleuchtung (LED Band von 5 Meter ist im Lieferumfang enthalten)
3. Automatisches und manuelles öffnen und schließen, der Schiebetür und des Funkenschutzgitters
4. Laufruhige Ventilator Steuerung
5. Temperaturregelung

## Motore multifunzione

in grado di controllare:

1. Apertura elettrica della porta vetro
2. Apertura elettrica del parascintille
3. Controllo della temperatura automatico o controllo dell'altezza della fiamma
4. Controllo automatico del tiraggio del camino con misurazione dei Pascal potendo selezionare il tipo di legna utilizzato

## Caminetto intelligente

1. Regolazione automatica della combustione a seconda del tipo di legna (dolce-media-forte)
2. Controllo della velocità del kit di ventilazione
3. Possibilità di utilizzo in manuale senza scollegare il sistema elettrico (con ricerca automatica del "punto zero")
4. Processore programmato per garantire un'ottima combustione

## Design SWIPE CONTROL

1. Connessione da Tablet e Smartphone con Bluetooth+
2. Controllo dell'illuminazione LED RGB (5 metri di striscia-LED fornita di serie)
3. Apertura e chiusura automatica del parascintille e della porta vetro
4. Controllo kit ventilazione
5. Controllo temperatura



TOUCH - SWIPE - ENJOY



collection

DIAMONDPLUS  
DIAMOND

The victory of fire



# LUNA DIAMOND (PLUS)

SICHTSCHEIBE- PORTA A SCOMPARSA  
FUNKENSCHUTZGITTER - PARASCINTILLE



EINSEITIG - MONOFACCIALI

HORIZONTAL - ORIZZONTALI

700H 850H 1000H 1150H 1300H





ZOOH DIAMOND (PLUS)

# 850H DIAMOND (PLUS)





1000H DIAMOND (PLUS)



1150H DIAMOND (PLUS)





1300H DIAMOND (PLUS)



EINSEITIG - MONOFACCIALI

VERTIKAL - VERTICALI

550V 850V 1150V





550V DIAMOND

850V DIAMOND (PLUS)







1150V DIAMOND (PLUS)



DURCHSICHT - BIFACCIALI

HORIZONTAL - ORIZZONTALI

850DH 1150DH





850DH DIAMOND (PLUS)

1150DH DIAMOND (PLUS)





DURCHSICHT - BIFACCIALI

VERTIKAL - VERTICALI

850DV 1000DV

850DV DIAMOND (PLUS)







1000DV DIAMOND (PLUS)

# ECKE MODELLE ANGOLARI E TRIFACCIALI

800DC

1000DC

900CL/CR

1100CL/CR

750RD

1000RD



900CR DIAMOND



1100CR DIAMOND







800DC DIAMOND



1000DC DIAMOND





750/1000 RD DIAMOND







# Hearts On Fire

Wünschen Sie sich schon lange eine wärmere Atmosphäre an kalten Tagen? Heizkamine von M-design garantieren Ihnen jederzeit eine wohlfühl Atmosphäre. Unsere einzigartigen Produktmodelle werden Sie wunschlos glücklich machen. Fühlen Sie bereits die wohlige Wärme in Ihrem Wohnzimmer? Hören Sie das Knistern des Feuers? Falls nicht, wie lange können sie dieser Versuchung noch widerstehen?

Desiderate avere un'atmosfera calda e accogliente nelle giornate fredde? I nostri focolari a legna vi garantiranno un piacevole benvenuto al rientro a casa. Lasciatevi sedurre dal nostro design. La sobrietà è la vera forza. Sentite già il calore avvolgente del fuoco. Il crepitio della legna sembra improvvisamente così vicino. Godetevi lo spettacolo della legna che brucia. Resisterete a lungo a questa tentazione?



PASSION FOR FIRE



# GOLD+ COLLECTION

HOCHSCHIEBBAR- PORTA A SCOMPARSA



PASSION FOR FIRE

GOLD+

EINSEITIG - MONOFACCIALI

HORIZONTAL - ORIZZONTALI

700H(S)

850H

1000H

1150H

1300H





ZOOH(S) GOLD +

850H GOLD +







1000H GOLD +

1150H GOLD +







1300H GOLD +

# EINSEITIG - MONOFACCIALI

## VERTIKAL - VERTICALI

550V(S)

850V

1000V

1150V





550VS GOLD+

550V GOLD +







850V GOLD +

1000V GOLD +





1150V GOLD +









# Natural Warmth

Holz dient dem Menschen schon seit tausenden von Jahren als Energiequelle. Es bietet eine Fülle von Vorteilen. Eine davon ist, dass Holz CO2 neutral verbrennt. Beim Verheizen von Holz wird nur soviel CO2 freigesetzt, wie ein Baum während seiner Wachstumsphase aufgenommen hat. Heimisches Holz aus nachhaltig bewirtschafteten Wäldern ist somit eine hervorragende Energiequelle.

---

La legna è il combustibile più antico utilizzato dall'uomo per produrre calore. La legna offre numerosi vantaggi. Tra questi si può ricordare che, se correttamente bruciato in sistemi innovativi, questo combustibile è neutrale rispetto alle emissioni di anidride carbonica (CO2). Le piante crescendo accumulano CO2 nella stessa quantità che poi verrà liberata nuovamente nell'atmosfera durante la combustione o durante la loro naturale fase di decomposizione. La legna inoltre è una fonte di energia ecologica in quanto disponibile a livello locale spesso da coltivazioni boschive dedicate.

# ARGENTO

LIFTDEUR- PORTA A SCOMPARSA



## **ARGENTO BASIC:**

OHNE KONVEKTIONSMANTEL - SENZA MANTELLO CONVETTIVO

## **ARGENTO PREMIUM:**

MIT KONVEKTIONSMANTEL - CON MANTELLO CONVETTIVO



EMBRACE THE PASSION  
ARGENTO

EINSEITIG - MONOFACCIALI

HORIZONTAL - ORIZZONTALI

750H    900H    1050H    1200H



750H ARGENTO



900H ARGENTO







1050H ARGENTO

1050H ARGENTO





1350H ARGENTO



EINSEITIG - MONOFACCIALI

VERTIKAL - VERTICALI

900V - 1050V





900V ARGENTO

1050V ARGENTO





DURCHSICHT - BIFACCIALI

HORIZONTAL - ORIZZONTALI

900DH 1050DH 1350DH

900DH ARGENTO







1050/1350DH ARGENTO

# EINBAUKASSETTEN INSERTI

VENUS GREEN+ INTERRA





# VENUS GREEN+

EINBAUKASSETTEN - INSERTI

# EINSEITIG - MONOFACCIALI

700 GREEN+

850 GREEN+

1000 GREEN+





VENUS 700 GREEN+

VENUS 850 GREEN+







VENUS 1000 GREEN+

# QUADRATISCHE MODELLE MODELLI QUADRATI

630 GREEN+ 730 GREEN+





VENUS 630/730 GREEN+

# DURCHSICHT - BIFACCIALI

850D GREEN+





VENUS 850D GREEN+



# INTERRA

INBOUW - INSERT



# INTERRA

60 68 74 78

TECHNISCHE INFORMATIONEN / INFORMAZIONI TECNICHE

P 111 - 112

INTERRA 60







INTERRA 68/74

INTERRA 78





# EINE LANGLEBIGE WAHL SCELTA SOSTENIBILE





# KAMINÖFEN - STUFE

VENUS (D)HT

ZINO

BOLZANO

TRENTO



# VENUS (D)HT

## KAMINÖFEN - STUFE





# EINSEITIG & DURCHSICHT MONOFACCIALI E BIFACCIALI

700HT

850HT

1000HT

850DHT





VENUS 700/850H



VENUS 1000HT







VENUS 850DHT



ZINO, BOLZANO, TRENTO  
KACHELS - STUFE



# ZINO BOLZANO TRENTO

ZINO 700    ZINO 900    ZINO 1100  
BOLZANO  
TRENTO QUATRO    TRENTO RONDO

ZINO 700



ZINO 900



ZINO 1100





TRENTO RONDO



TRENTO QUATRO



BOLZANO



# TECHNISCHE INFORMATIONEN INFORMAZIONI TECNICHE



# 700H DIAMOND (PLUS)

# 850H DIAMOND (PLUS)

# 1000H DIAMOND (PLUS)

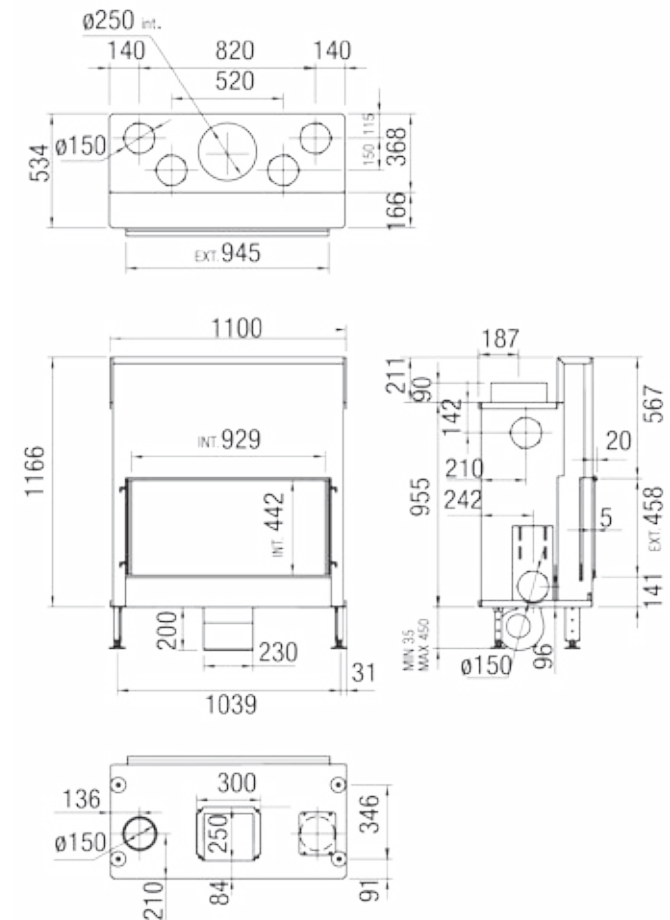
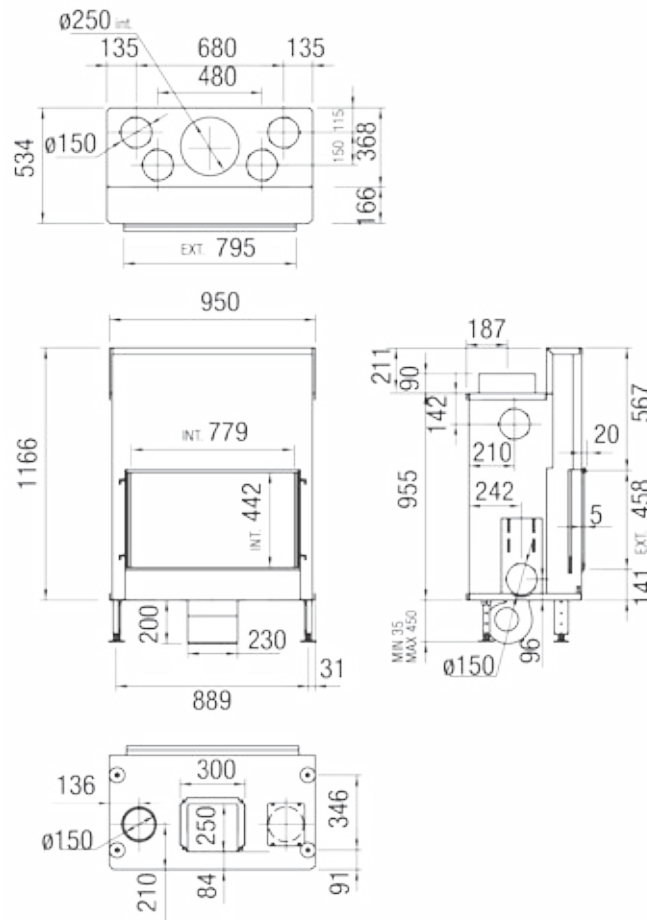
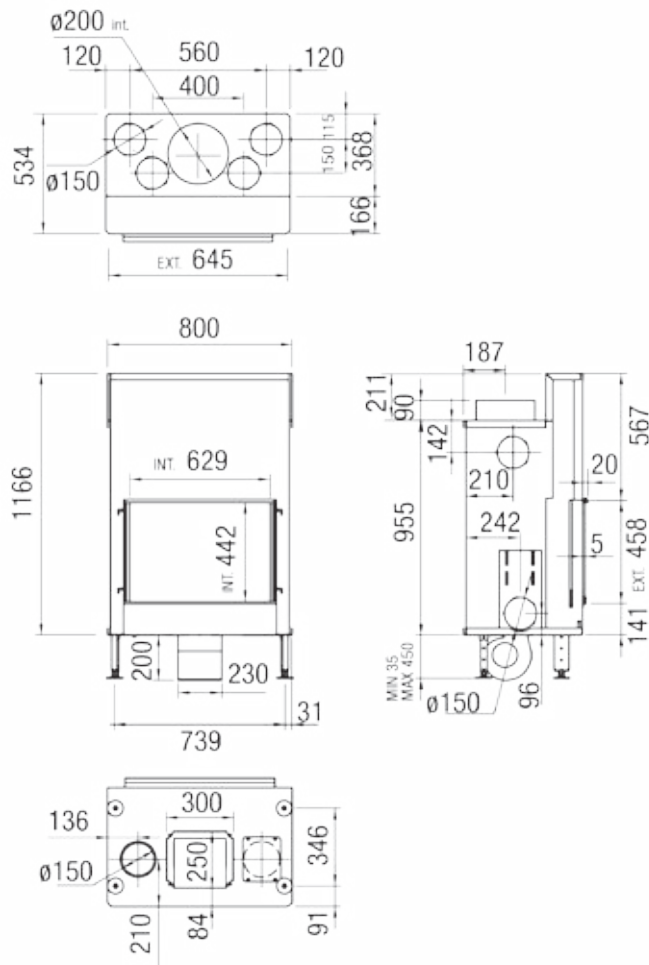

leistung / potenza termica 4-12 KW  
 wirkungsgrad / rendimento 84%  
 gewicht / peso 190 kg  
 sicht. abmessungen / dimensioni visibili 629x442 mm  
 abgangsstutzen / uscita fumi Ø 200 mm  
 töpfe / cappa del comignolo 200/200

leistung / potenza termica 5-13 KW  
 wirkungsgrad / rendimento 83%  
 gewicht / peso 220 kg  
 sicht. abmessungen / dimensioni visibili 779x442 mm  
 abgangsstutzen / uscita fumi Ø 250 mm  
 töpfe / cappa del comignolo 200/200

leistung / potenza termica 5-14 KW  
 wirkungsgrad / rendimento 82%  
 gewicht / peso 245 kg  
 sicht. abmessungen / dimensioni visibili 929x442 mm  
 abgangsstutzen / uscita fumi Ø 250 mm  
 töpfe / cappa del comignolo 200/200

# 1150H DIAMOND (PLUS)

# 1300H DIAMOND (PLUS)

# 550V DIAMOND (PLUS)

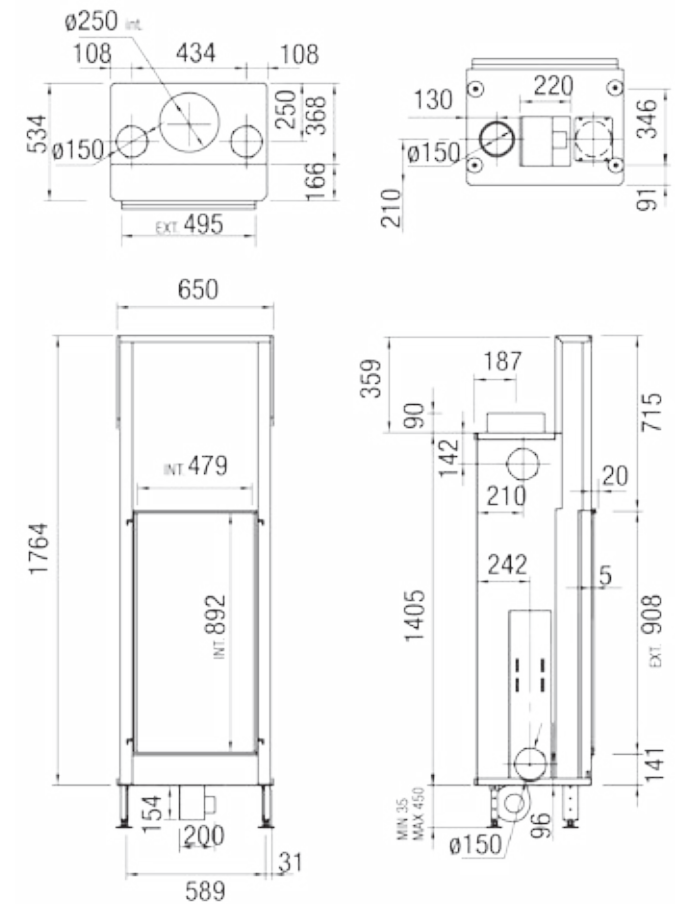
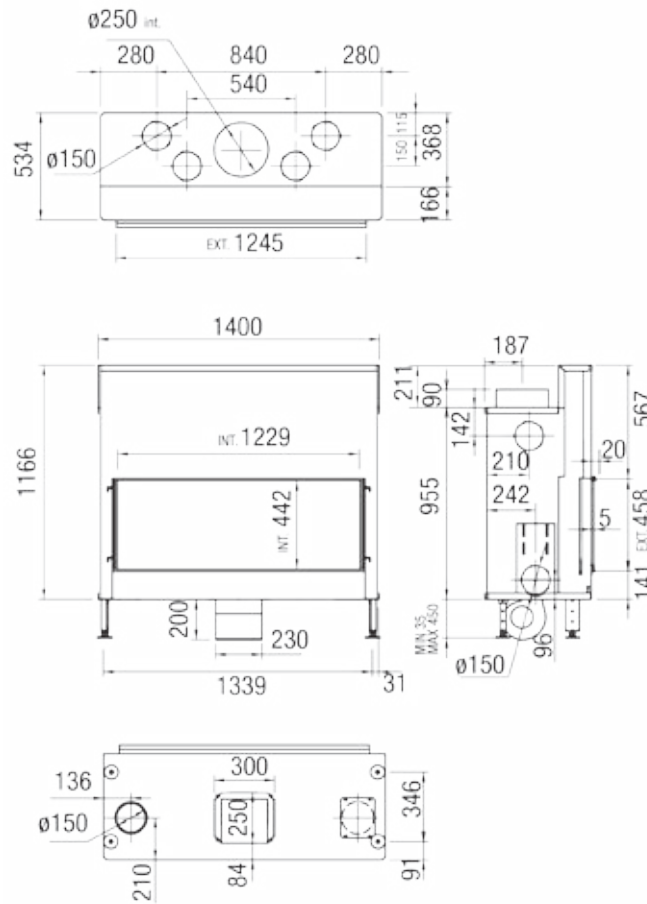
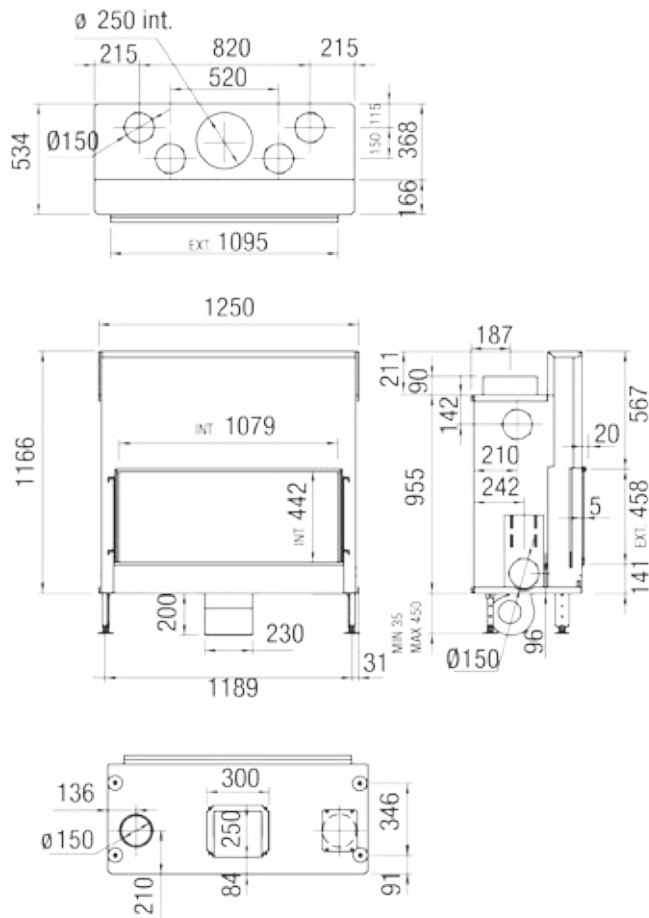

92

leistung / potenza termica 6-15 KW  
 wirkungsgrad / rendimento 82%  
 gewicht / peso 270 kg  
 sicht. abmessungen / dimensioni visibili 1079x442 mm  
 abgangsstutzen / uscita fumi Ø 250 mm  
 töpfe / cappa del comignolo 200/200

leistung / potenza termica 7-16 KW  
 wirkungsgrad / rendimento 81%  
 gewicht / peso 295 kg  
 sicht. abmessungen / dimensioni visibili 1229x442 mm  
 abgangsstutzen / uscita fumi Ø 250 mm  
 töpfe / cappa del comignolo 200/200

leistung / potenza termica 5-12 KW  
 wirkungsgrad / rendimento 80%  
 gewicht / peso 230 kg  
 sicht. abmessungen / dimensioni visibili 479x892 mm  
 abgangsstutzen / uscita fumi Ø 250 mm  
 töpfe / cappa del comignolo 200/200





# 850DH DIAMOND (PLUS)

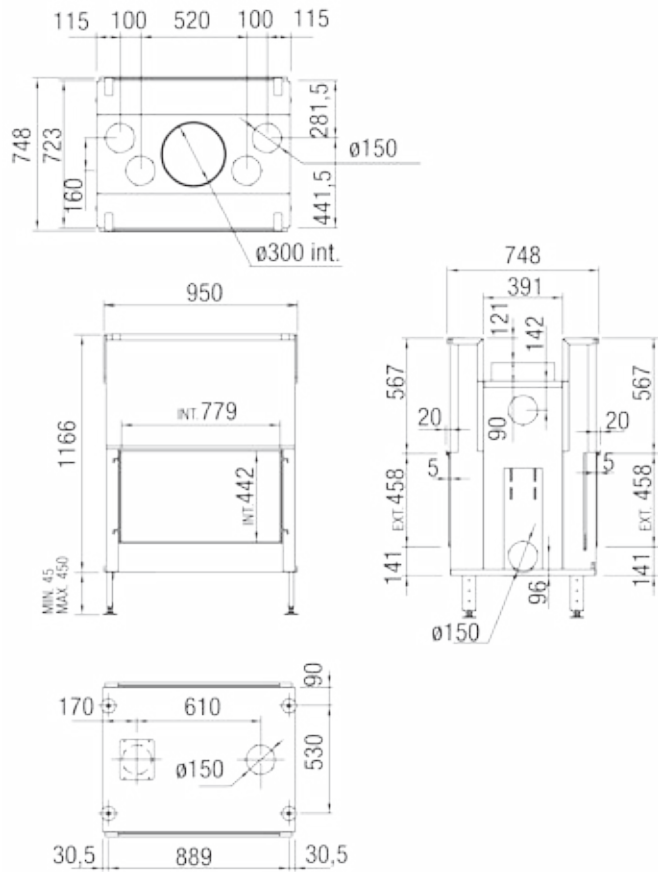

# 1150DH DIAMOND (PLUS)

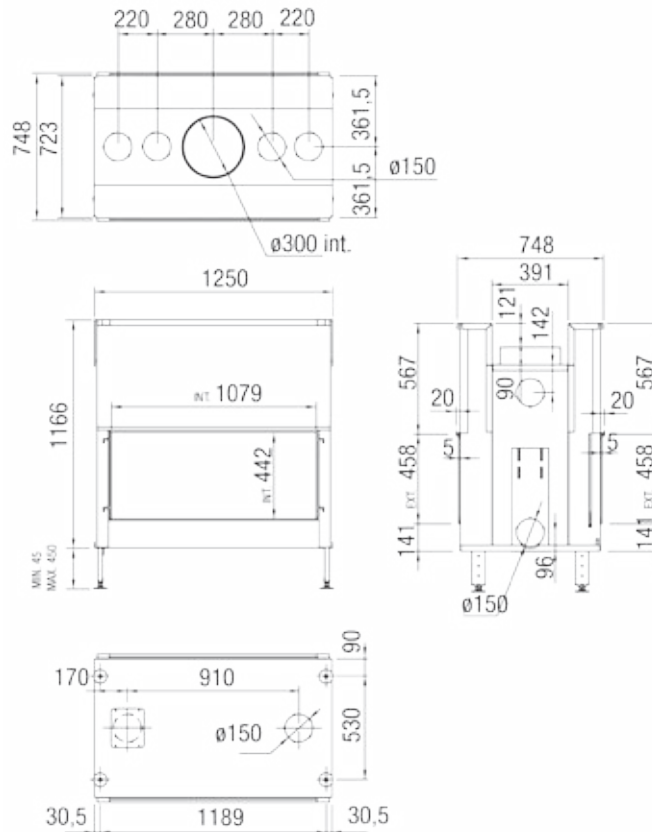

# 850DV DIAMOND (PLUS)

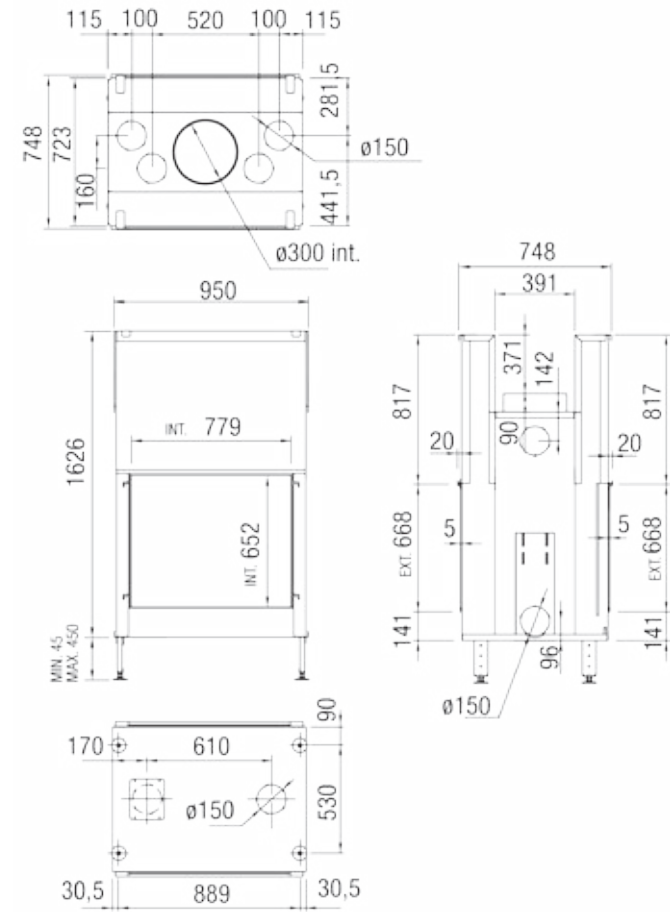

leistung / potenza termica 6-12 KW  
 wirkungsgrad / rendimento 76%  
 gewicht / peso 280 kg  
 sicht. abmessungen / dimensioni visibili 779x442 mm  
 abgangsstützen / uscita fumi  $\varnothing$  300 mm  
 töpfe / cappa del comignolo 250/250

leistung / potenza termica 7-16 KW  
 wirkungsgrad / rendimento 75%  
 gewicht / peso 345 kg  
 sicht. abmessungen / dimensioni visibili 1079x442 mm  
 abgangsstützen / uscita fumi  $\varnothing$  300 mm  
 töpfe / cappa del comignolo 250/250

leistung / potenza termica 5-14 KW  
 wirkungsgrad / rendimento 76%  
 gewicht / peso 330 kg  
 sicht. abmessungen / dimensioni visibili 779x652 mm  
 abgangsstützen / uscita fumi  $\varnothing$  300 mm  
 töpfe / cappa del comignolo 250/250



# 1000DV DIAMOND (PLUS)

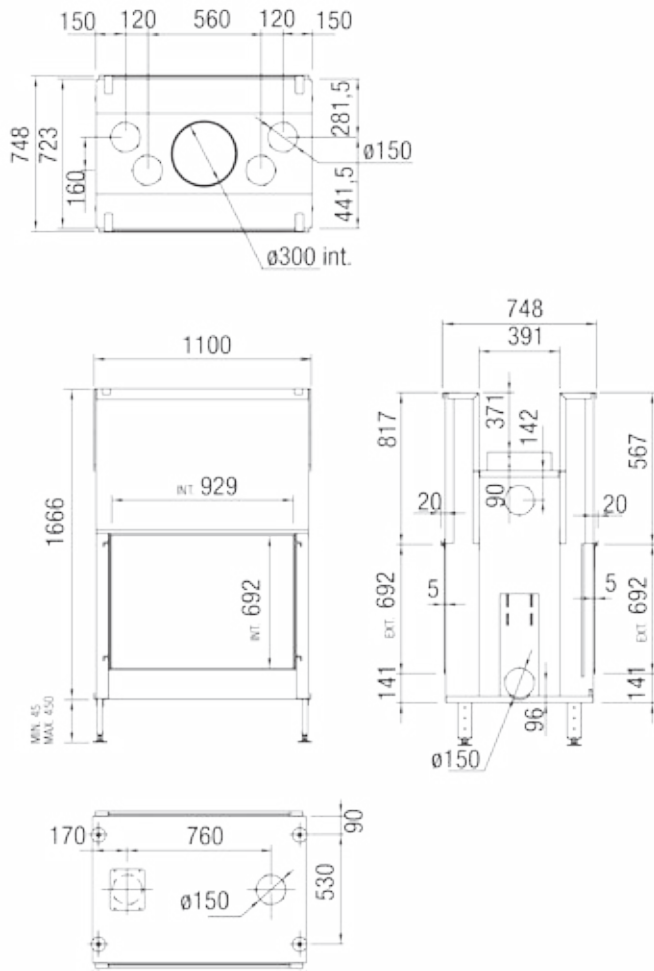

leistung / potenza termica	7-16 KW
wirkungsgrad / rendimento	75%
gewicht / peso	370 kg
sicht. abmessungen / dimensioni visibili	929x692 mm
abgangsstutzen / uscita fumi	Ø 300 mm
töpfe / cappa del comignolo	250/250

# 800DC DIAMOND

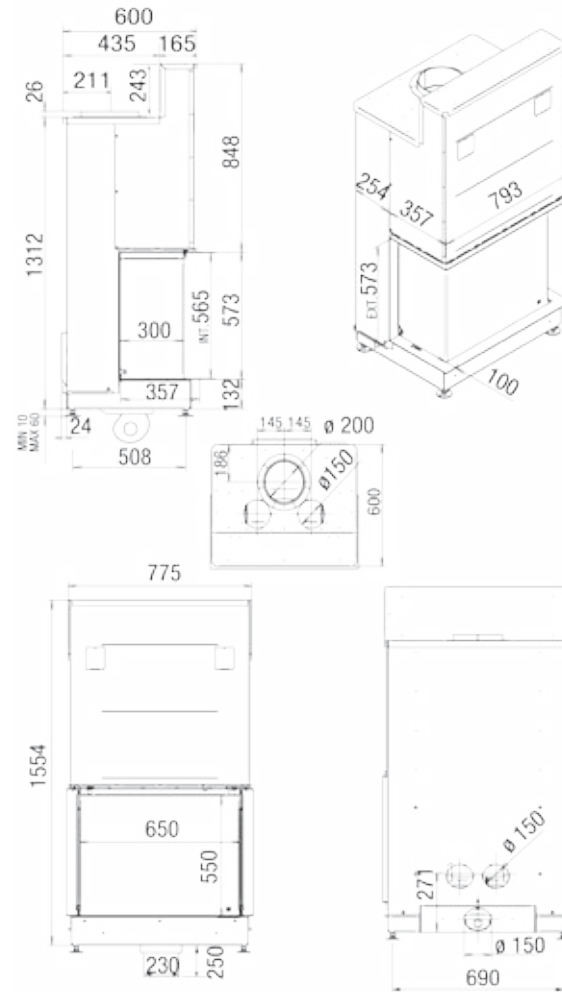

leistung / potenza termica	7-12 KW
wirkungsgrad / rendimento	76%
gewicht / peso	240 kg
sicht. abmessungen / dimensioni visibili	793x573 mm
abgangsstutzen / uscita fumi	Ø 200 mm
töpfe / cappa del comignolo	200/200

# 1000DC DIAMOND

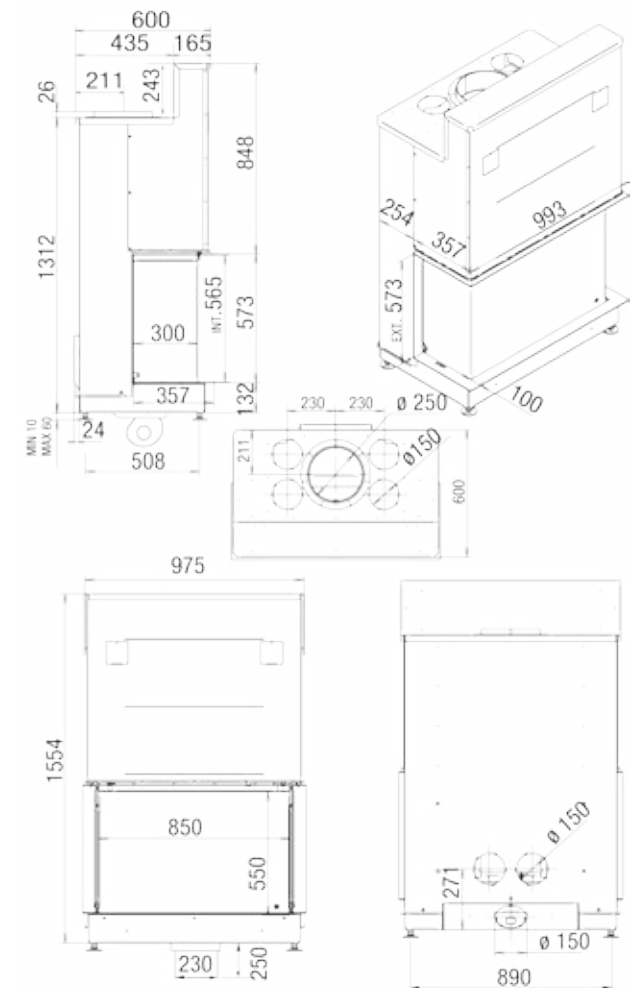

leistung / potenza termica	8-14 KW
wirkungsgrad / rendimento	76%
gewicht / peso	260 kg
sicht. abmessungen / dimensioni visibili	993x573 mm
abgangsstutzen / uscita fumi	Ø 250 mm
töpfe / cappa del comignolo	250/250

# 900CL/CR DIAMOND

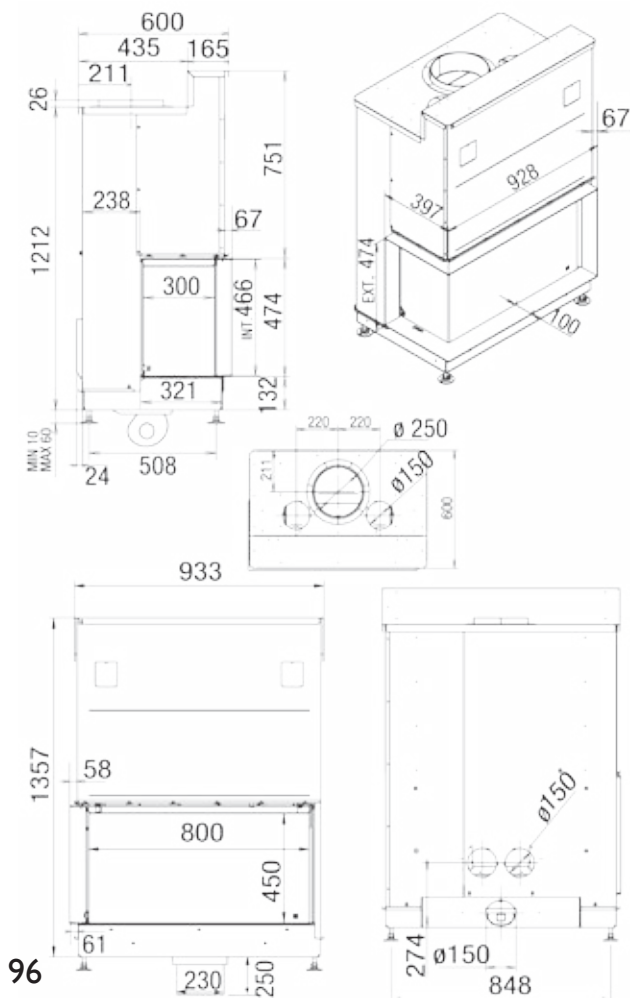

leistung / potenza termica 9-15 KW  
 wirkungsgrad / rendimento 79%  
 gewicht / peso 300 kg  
 sicht. abmessungen / dim. visibili 888x474x357 mm  
 abgangsstutzen / uscita fumi Ø 250 mm  
 töpfe / cappa del comignolo 200/200

# 1100CL/CR DIAMOND

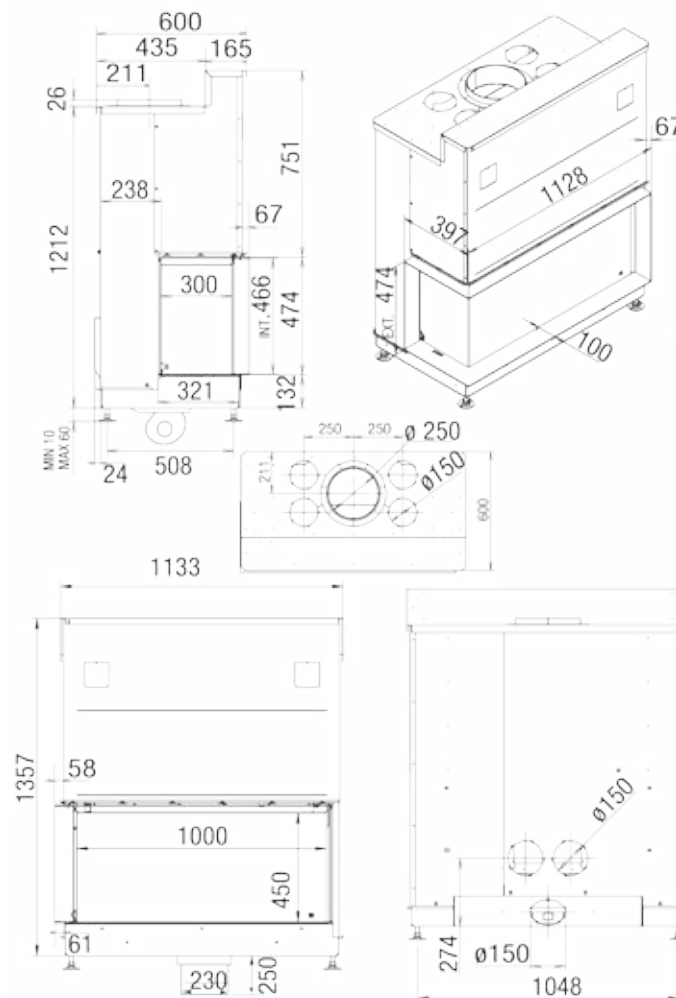

leistung / potenza termica 5-13 KW  
 wirkungsgrad / rendimento 83%  
 gewicht / peso 220 kg  
 sicht. abmessungen / dim. visibili 1088x474x357 mm  
 abgangsstutzen / uscita fumi Ø 250 mm  
 töpfe / cappa del comignolo 200/200

# 750RD DIAMOND

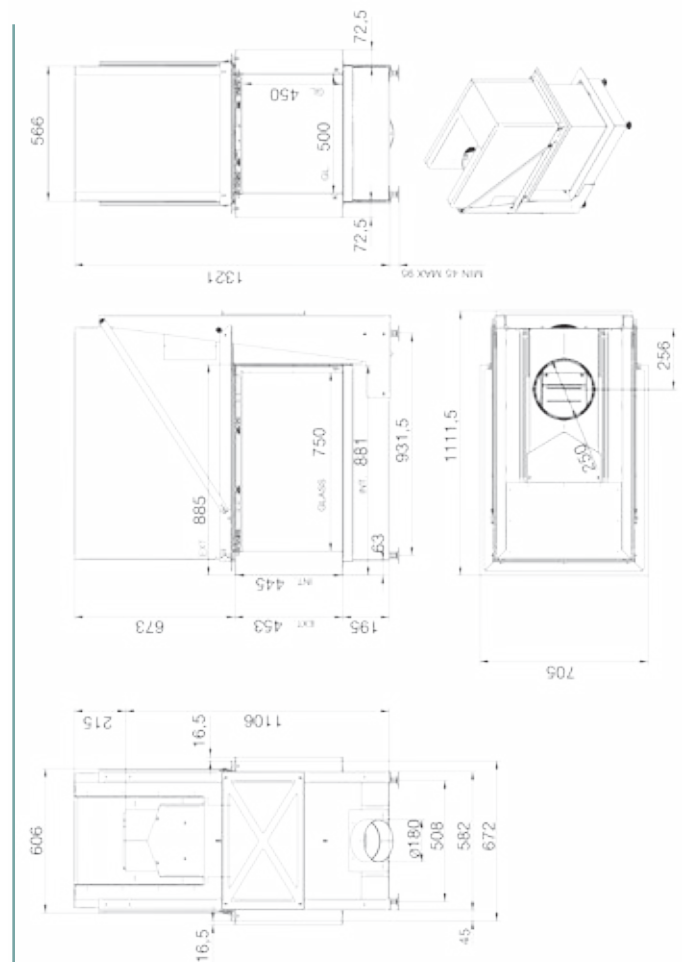

leistung / potenza termica 4-14 KW  
 wirkungsgrad / rendimento 82%  
 gewicht / peso 330 kg  
 abgangsstutzen / uscita fumi Ø 250 mm  
 töpfe / cappa del comignolo 250/250



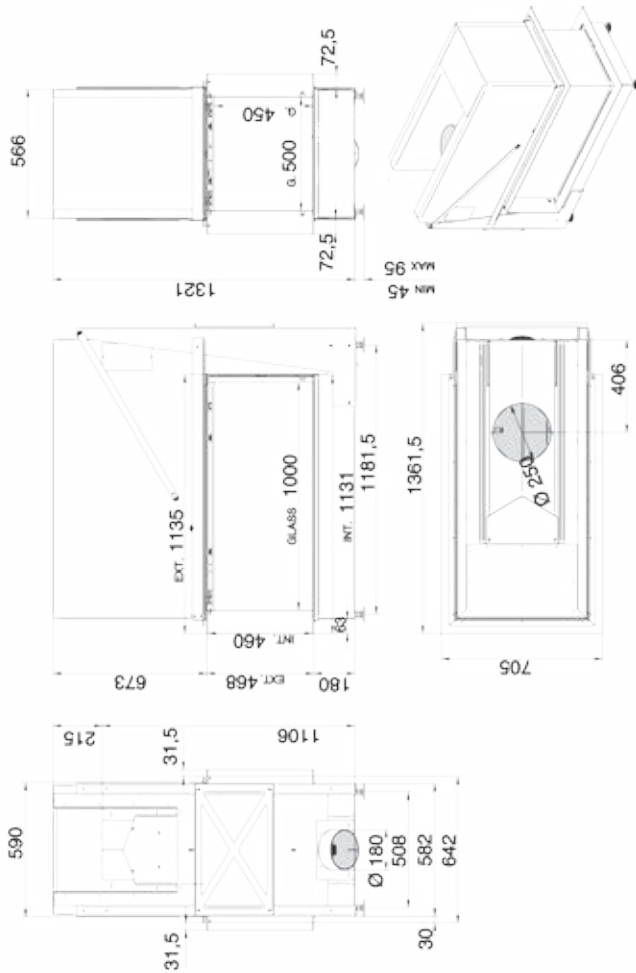

Guss  
Ghisa

umkehrbare Lamellen  
Lamelle reversible



Auf der einen Seite groß gerillt  
da un lato, costine grossolane



Stahl Schwarz  
Acciaio



Auf der anderen Seite fein gerillt  
Da otro lato, costine fine



Vermiculite  
Skamolex

leistung / potenza termica  
wirkungsgrad / rendimento  
gewicht / peso  
abgangsstutzen / uscita fumi  
töpfe / cappa del comignolo

5-15 KW  
81%  
380 kg  
Ø 250 mm  
250/250

# 700HS GOLD+

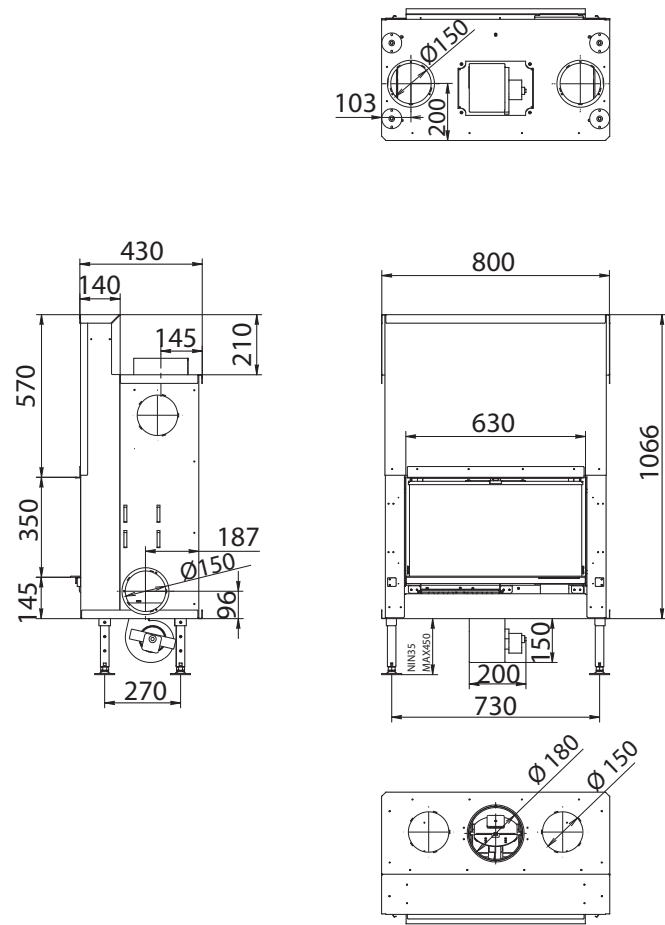

98

leistung / potenza termica	5-9 KW
wirkungsgrad / rendimento	82%
gewicht / peso	160 kg
sicht. abmessungen / dimensioni visibili	350x630 mm
abgangsstutzen / uscita fumi	Ø 180 mm
töpfe / cappa del comignolo	150/150

# 700H GOLD+

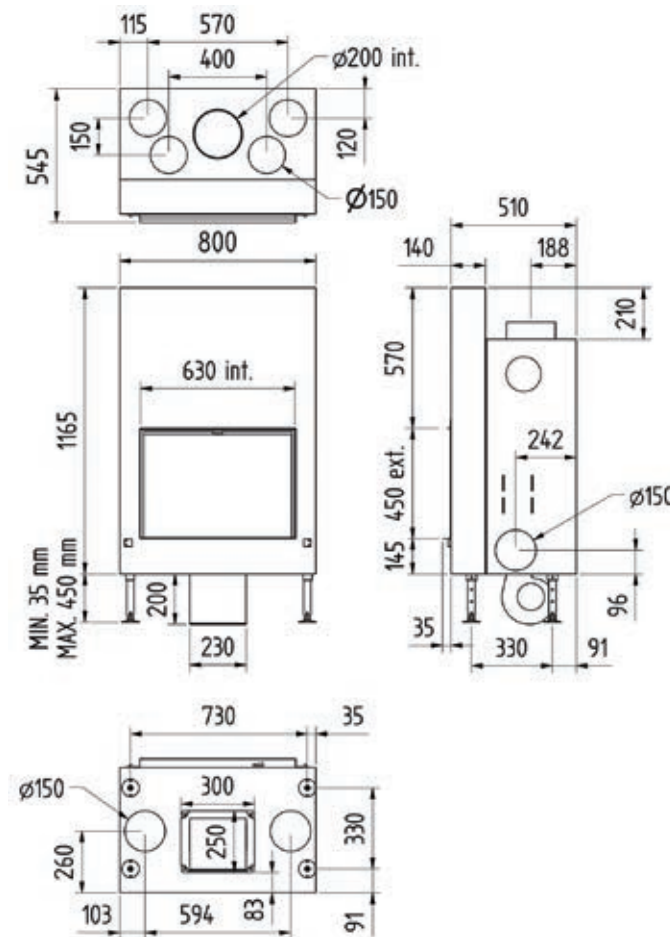

leistung / potenza termica	7-12 KW
wirkungsgrad / rendimento	83,8%
gewicht / peso	185 kg
sicht. abmessungen / dimensioni visibili	450x630 mm
abgangsstutzen / uscita fumi	Ø 200 mm
töpfe / cappa del comignolo	180/180

# 850H GOLD+

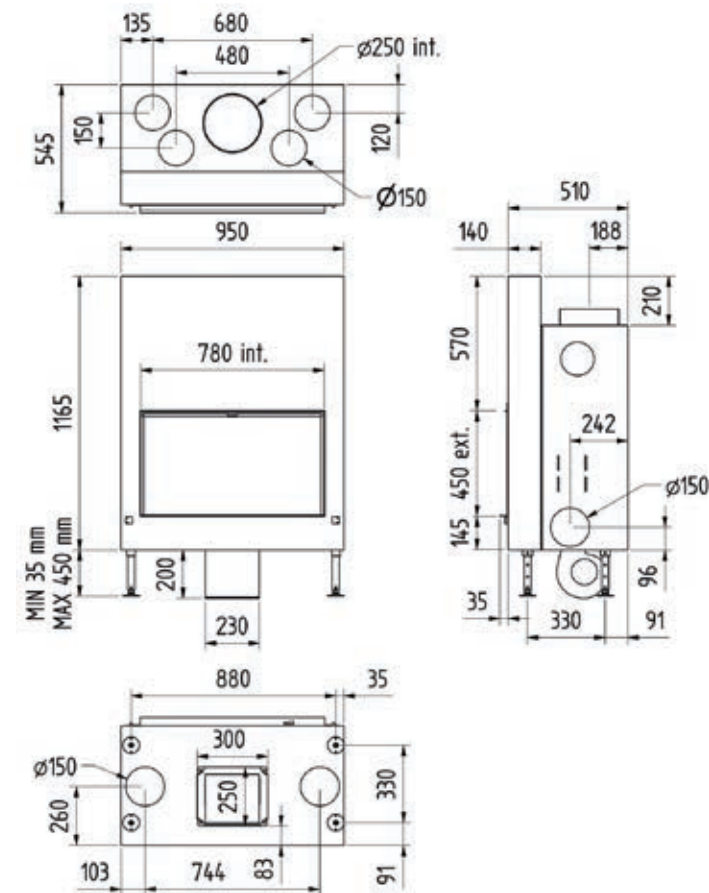

leistung / potenza termica	8-13 KW
wirkungsgrad / rendimento	83,2%
gewicht / peso	215 kg
sicht. abmessungen / dimensioni visibili	450x780 mm
abgangsstutzen / uscita fumi	Ø 250 mm
töpfe / cappa del comignolo	200/200





# 550VS GOLD+

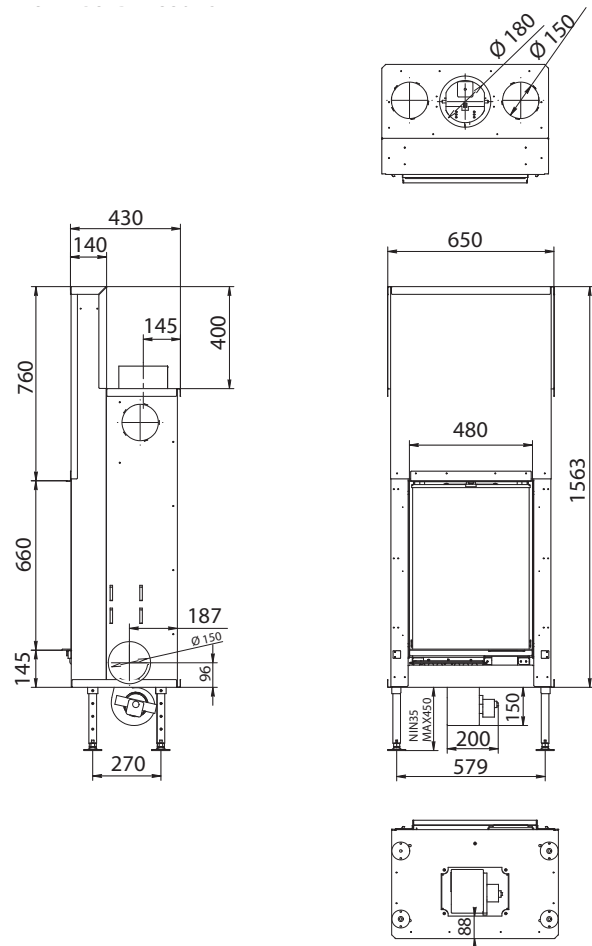

100

leistung / potenza termica	6-10 KW
wirkungsgrad / rendimento	79%
gewicht / peso	165 kg
sicht. abmessungen / dimensioni visibili	660x480 mm
abgangsstutzen / uscita fumi	Ø 180 mm
töpfe / cappa del comignolo	150/150

# 550V GOLD+

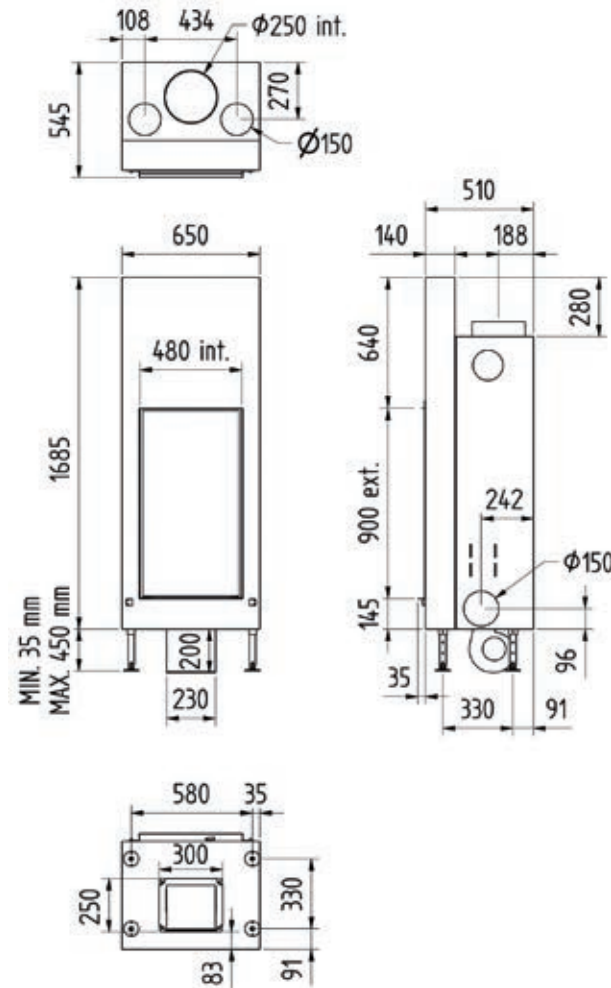

leistung / potenza termica	8-12 KW
wirkungsgrad / rendimento	77,8%
gewicht / peso	220 kg
sicht. abmessungen / dimensioni visibili	480x900 mm
abgangsstutzen / uscita fumi	Ø 250 mm
töpfe / cappa del comignolo	200/200

# 850V GOLD+

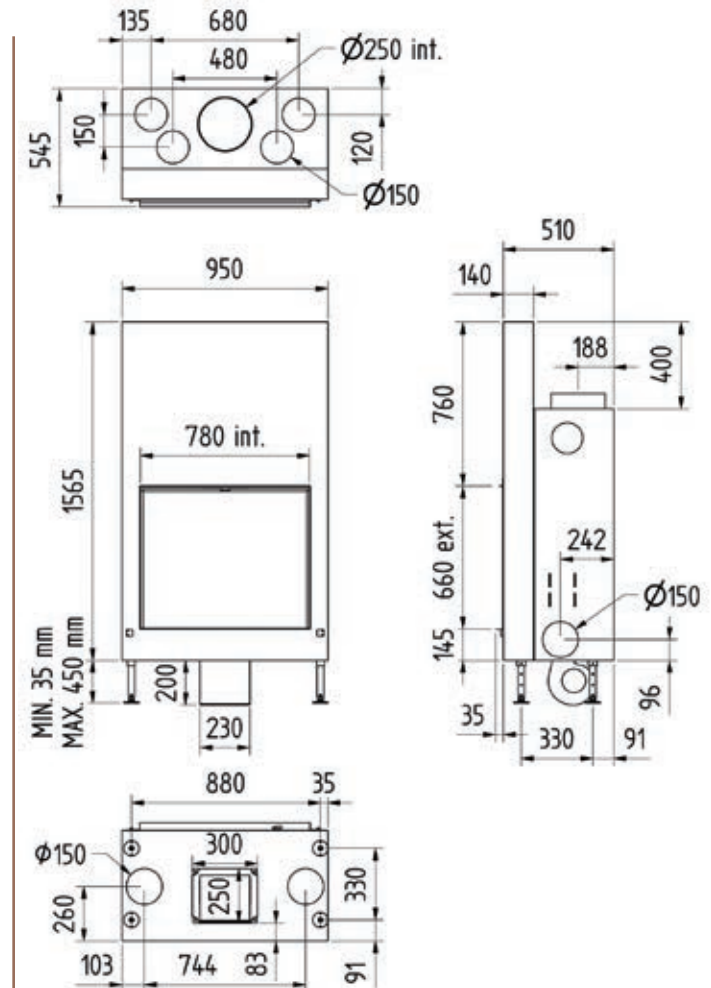

leistung / potenza termica	9-14 KW
wirkungsgrad / rendimento	78,6%
gewicht / peso	250 kg
sicht. abmessungen / dimensioni visibili	660x780 mm
abgangsstutzen / uscita fumi	Ø 250 mm
töpfe / cappa del comignolo	200/200



# 1000V GOLD+

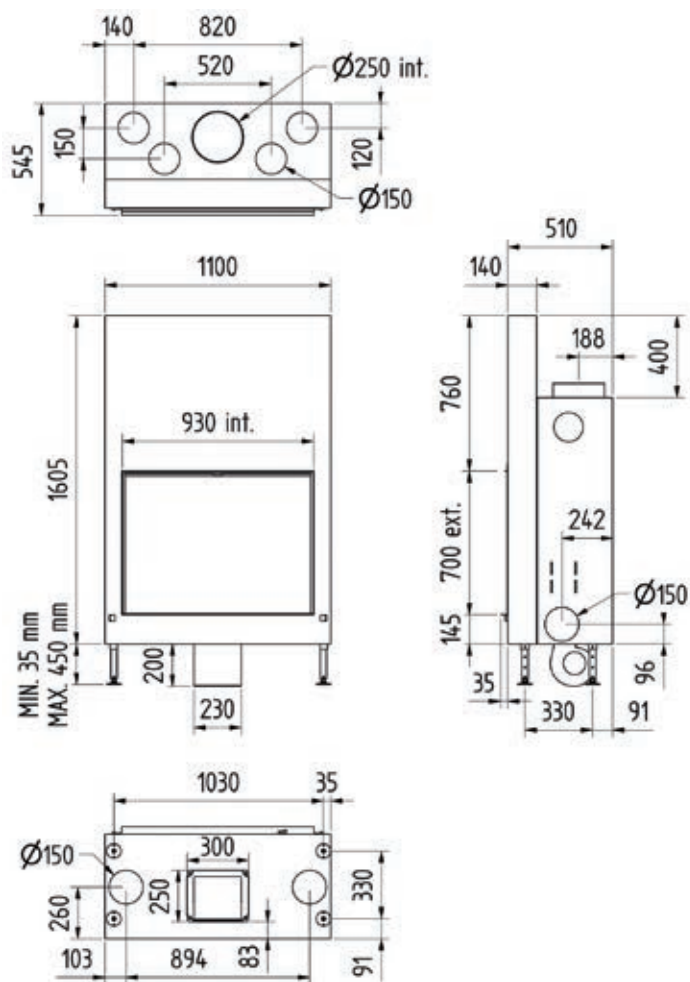

leistung / potenza termica 10-15 KW  
 wirkungsgrad / rendimento 78,6%  
 gewicht / peso 285 kg  
 sicht. abmessungen / dimensioni visibili 700x930 mm  
 abgangsstutzen / uscita fumi Ø 250 mm  
 töpfe / cappa del comignolo 200/200

# 1150V GOLD+

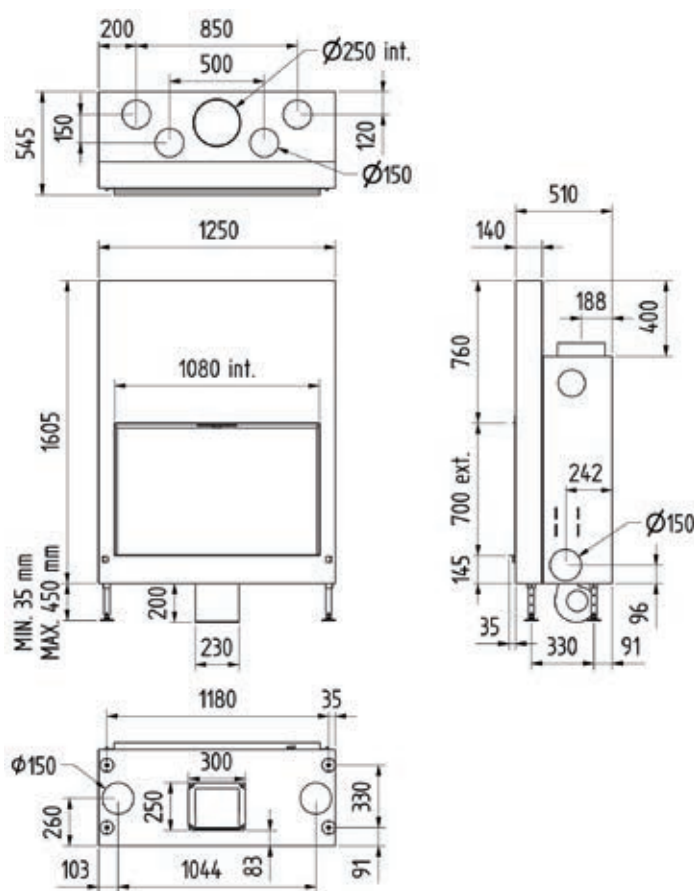

leistung / potenza termica 11-16 KW  
 wirkungsgrad / rendimento 78,6%  
 gewicht / peso 300 kg  
 sicht. abmessungen / dimensioni visibili 700x1080 mm  
 abgangsstutzen / uscita fumi Ø 250 mm  
 töpfe / cappa del comignolo 200/200

# FEUERRAUM FONDO CAMERA DI COMBUSTIONE



Guss  
Ghisa



Stahl  
Acciaio



Vermiculite  
Skamolex

# ARGENTO 750H BASIC

# ARGENTO 750H PREMIUM

# ARGENTO 900H BASIC

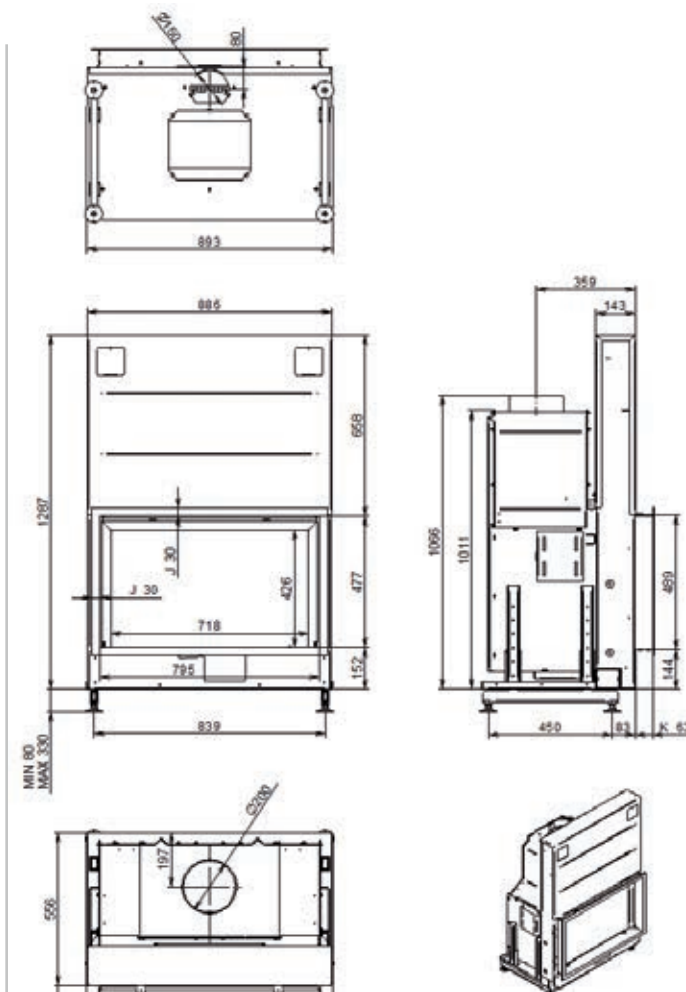
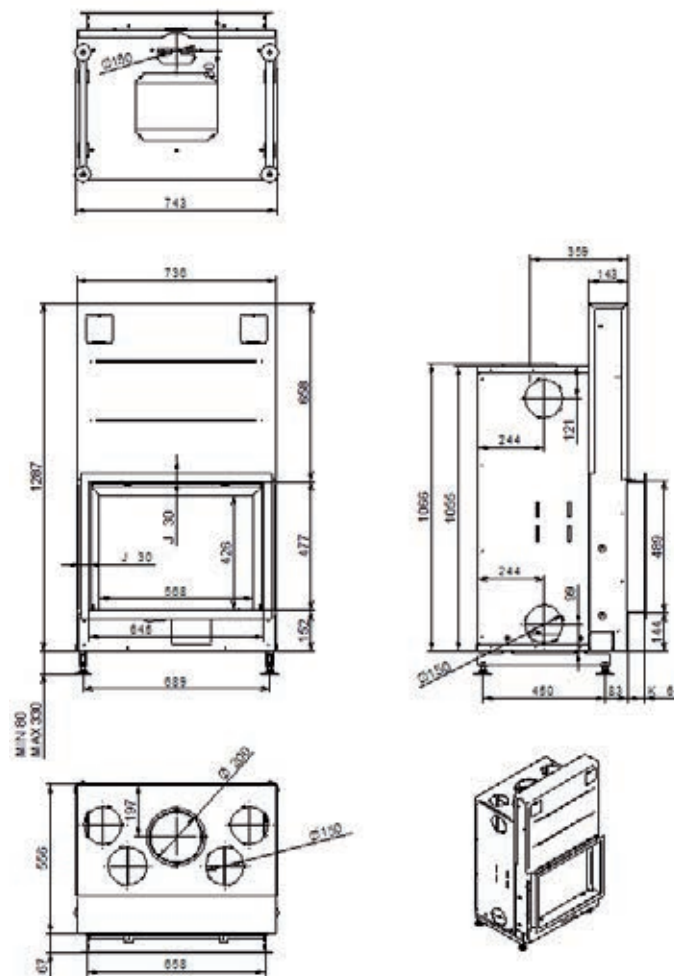
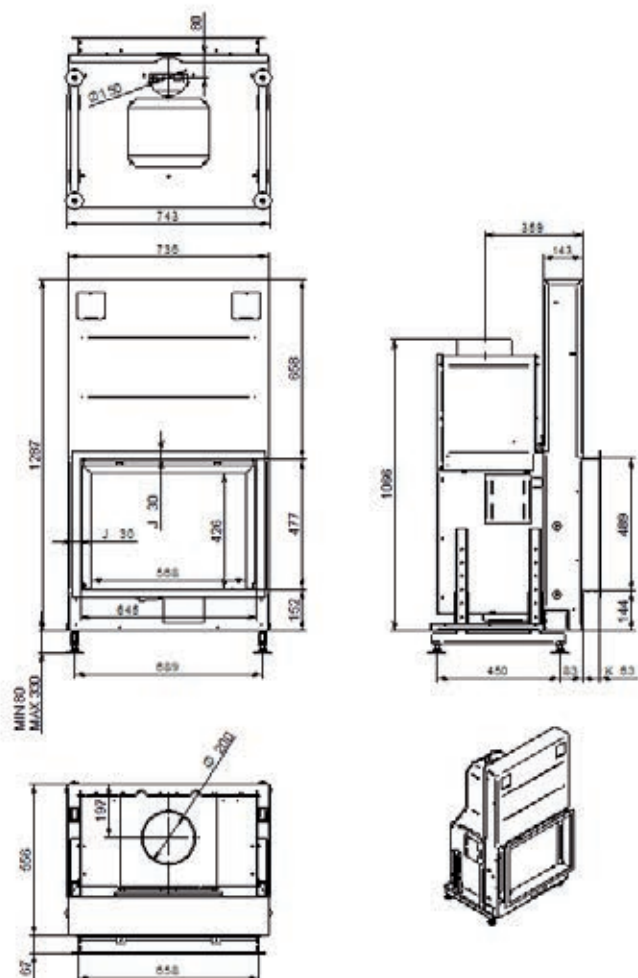

102

leistung / potenza termica 3-11 KW  
 wirkungsgrad / rendimento 81%  
 gewicht / peso 225 kg  
 sicht. abmessungen / dimensioni visibili 489x658 mm  
 abgangsstutzen / uscita fumi Ø 200 mm  
 töpfe / cappa del comignolo 200/200

leistung / potenza termica 3-11 KW  
 wirkungsgrad / rendimento 81%  
 gewicht / peso 255 kg  
 sicht. abmessungen / dimensioni visibili 489x658 mm  
 abgangsstutzen / uscita fumi Ø 200 mm  
 töpfe / cappa del comignolo 200/200

leistung / potenza termica 3,5-13 KW  
 wirkungsgrad / rendimento 81%  
 gewicht / peso 290 kg  
 sicht. abmessungen / dimensioni visibili 489x893 mm  
 abgangsstutzen / uscita fumi Ø 200 mm  
 töpfe / cappa del comignolo 200/200



# ARGENTO 900H PREMIUM

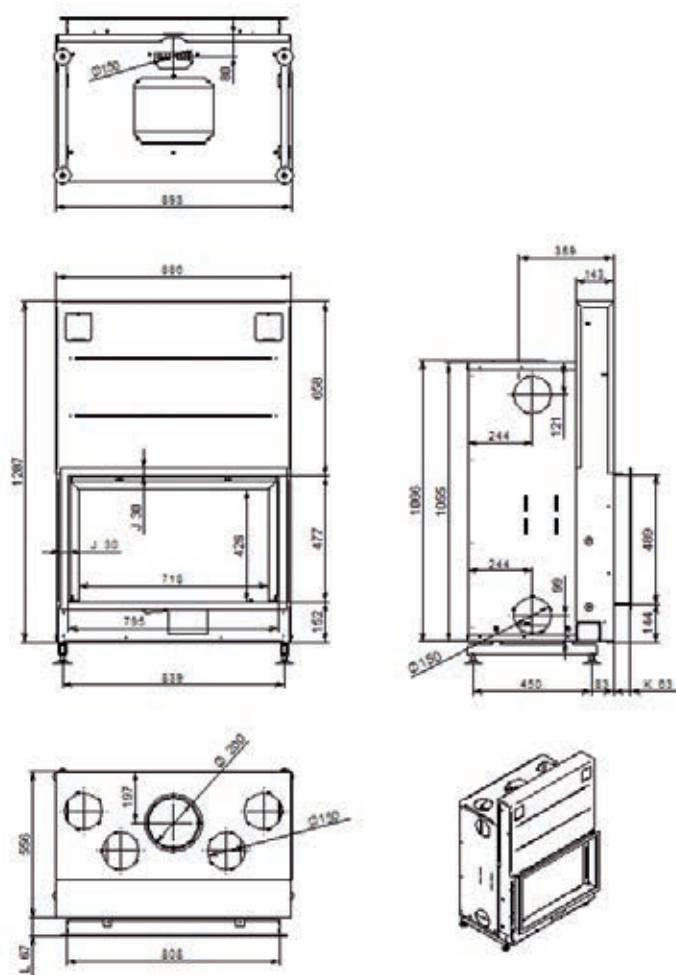

leistung / potenza termica	3,5-13 KW
wirkungsgrad / rendimento	81%
gewicht / peso	320 kg
sicht. abmessungen / dimensioni visibili	489x893 mm
abgangsstutzen / uscita fumi	Ø 200 mm
töpfe / cappa del comignolo	200/200

# ARGENTO 1050H BASIC

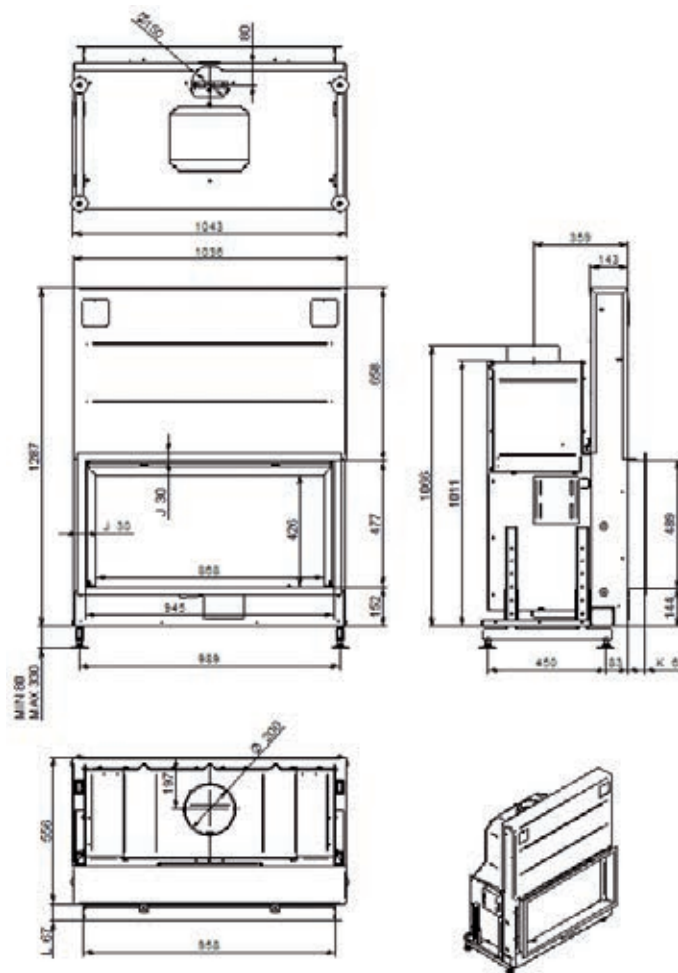

leistung / potenza termica	4-14 KW
wirkungsgrad / rendimento	81%
gewicht / peso	320 kg
sicht. abmessungen / dimensioni visibili	489x958 mm
abgangsstutzen / uscita fumi	Ø 200 mm
töpfe / cappa del comignolo	200/200

# ARGENTO 1050H PREMIUM

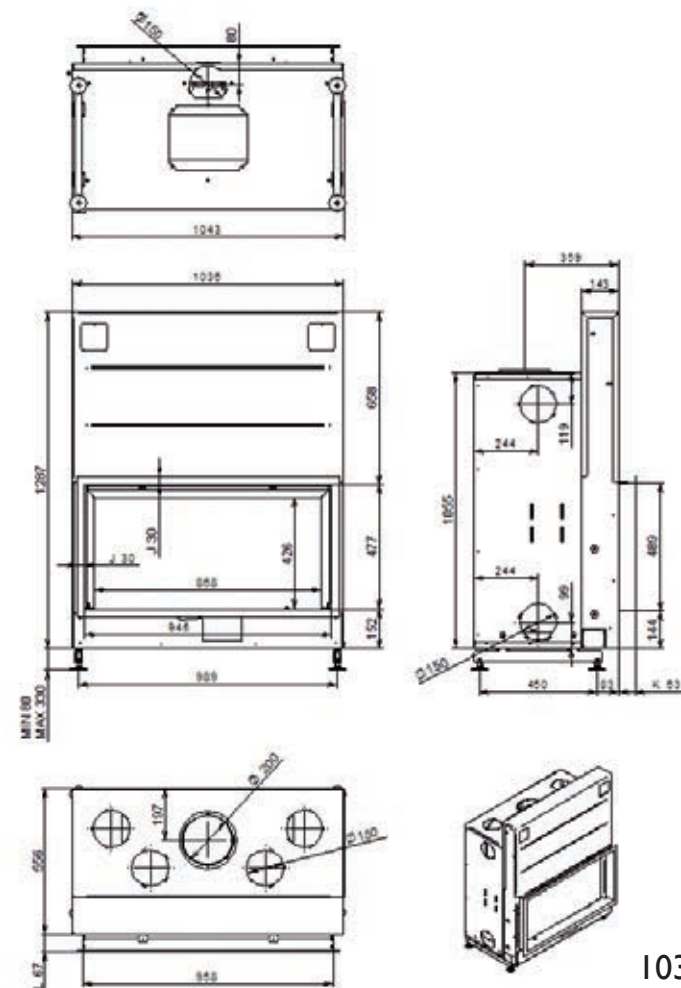

leistung / potenza termica	4-14 KW
wirkungsgrad / rendimento	81%
gewicht / peso	350 kg
sicht. abmessungen / dimensioni visibili	489x958 mm
abgangsstutzen / uscita fumi	Ø 200 mm
töpfe / cappa del comignolo	200/200

# ARGENTO 1200H BASIC

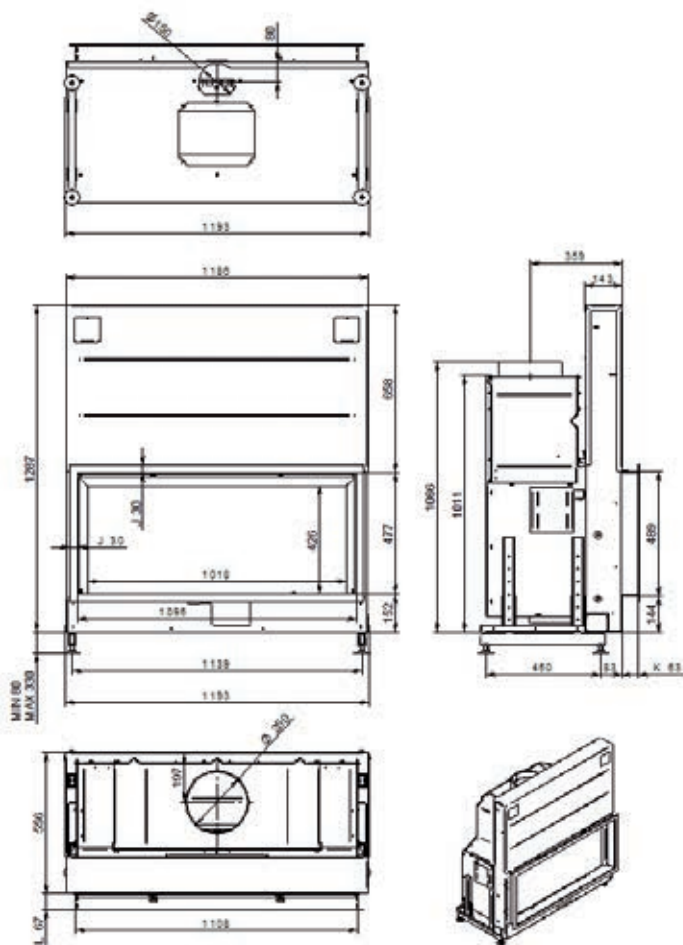

104

leistung / potenza termica	4-14 KW
wirkungsgrad / rendimento	81%
gewicht / peso	330 kg
sicht. abmessungen / dimensioni visibili	489x1108 mm
abgangsstutzen / uscita fumi	Ø 250 mm
töpfe / cappa del comignolo	200/200

# ARGENTO 1200H PREMIUM

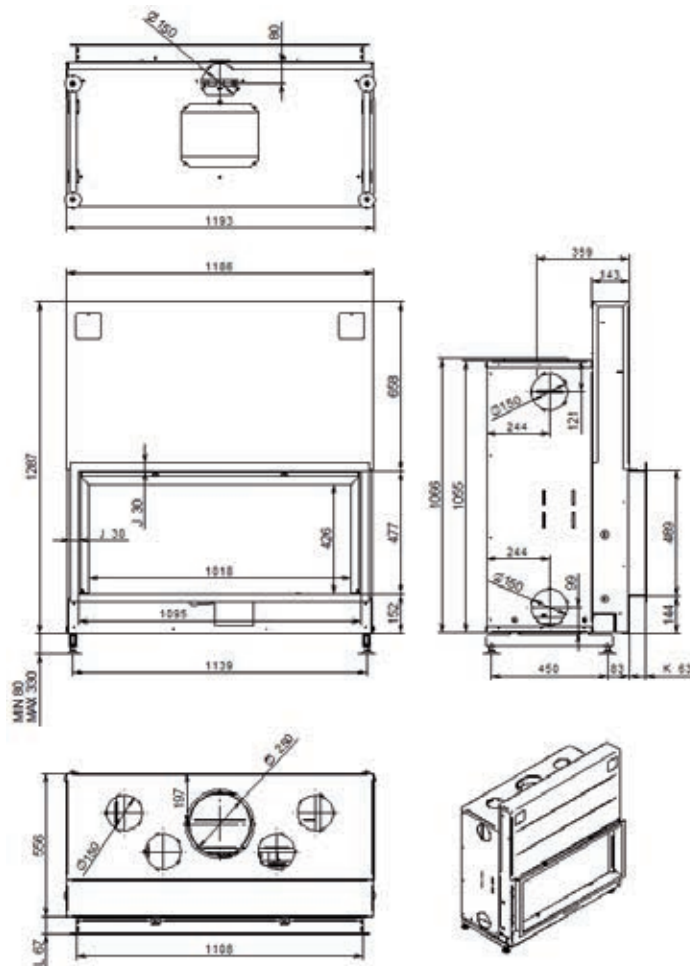

leistung / potenza termica	4-14 KW
wirkungsgrad / rendimento	81%
gewicht / peso	360 kg
sicht. abmessungen / dimensioni visibili	489x1108 mm
abgangsstutzen / uscita fumi	Ø 250 mm
töpfe / cappa del comignolo	200/200

# ARGENTO 900V BASIC

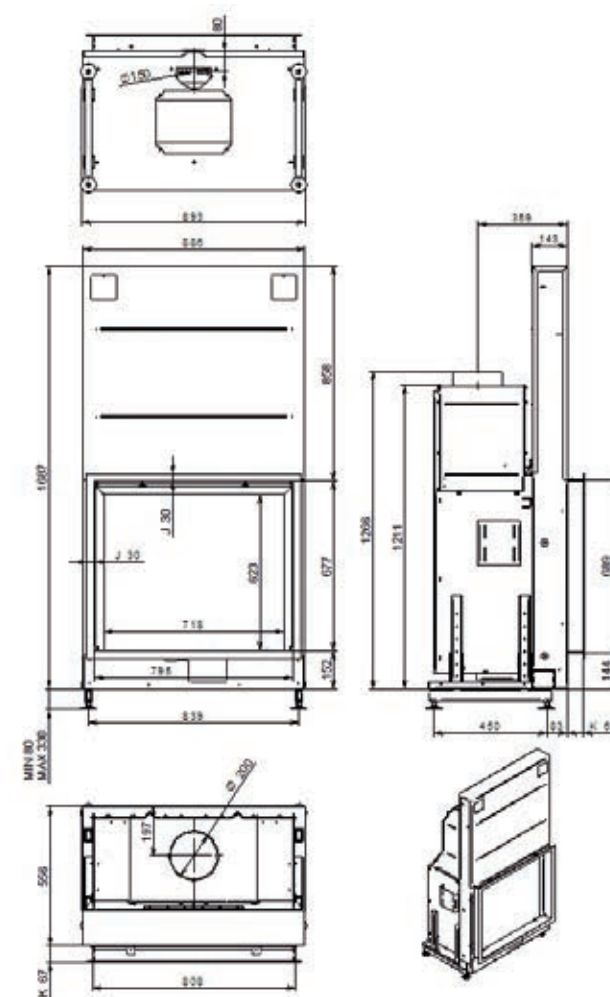

leistung / potenza termica	3,5-13 KW
wirkungsgrad / rendimento	81%
gewicht / peso	290 kg
sicht. abmessungen / dimensioni visibili	689x808 mm
abgangsstutzen / uscita fumi	Ø 200 mm
töpfe / cappa del comignolo	200/200



# ARGENTO 900V PREMIUM

# ARGENTO 1050V BASIC

# ARGENTO 1050V PREMIUM

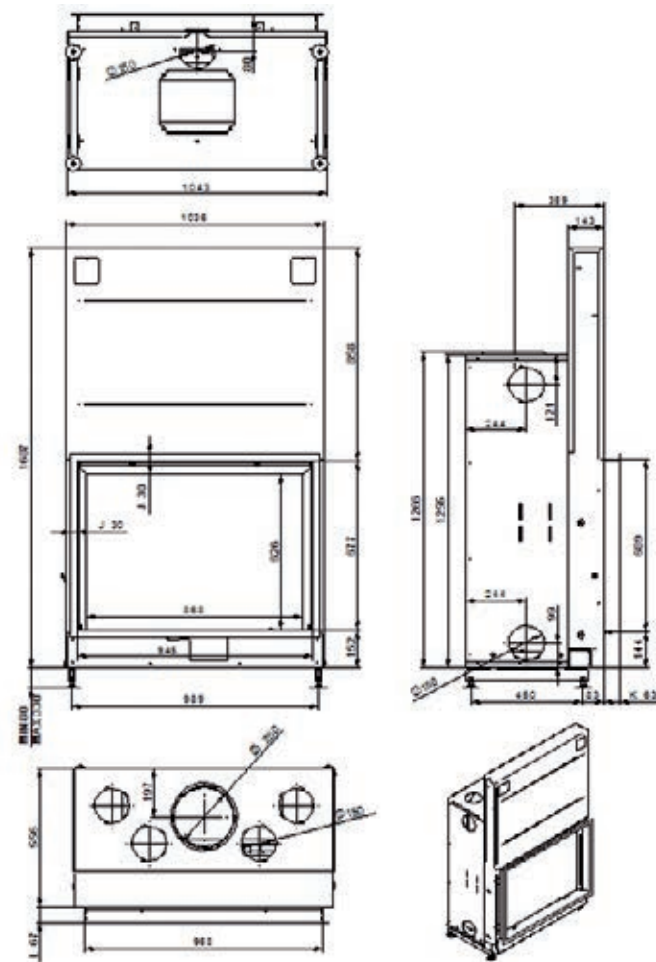
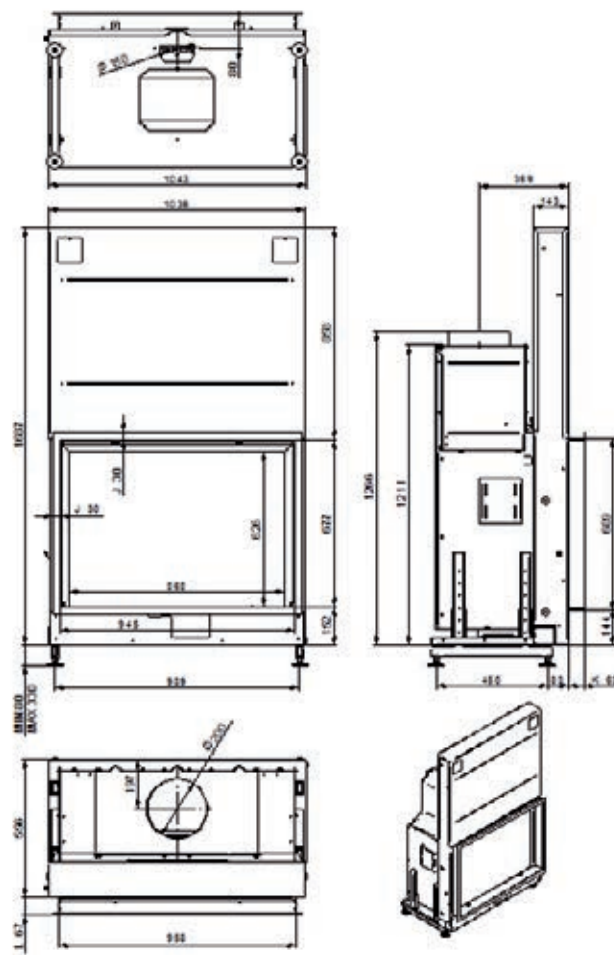
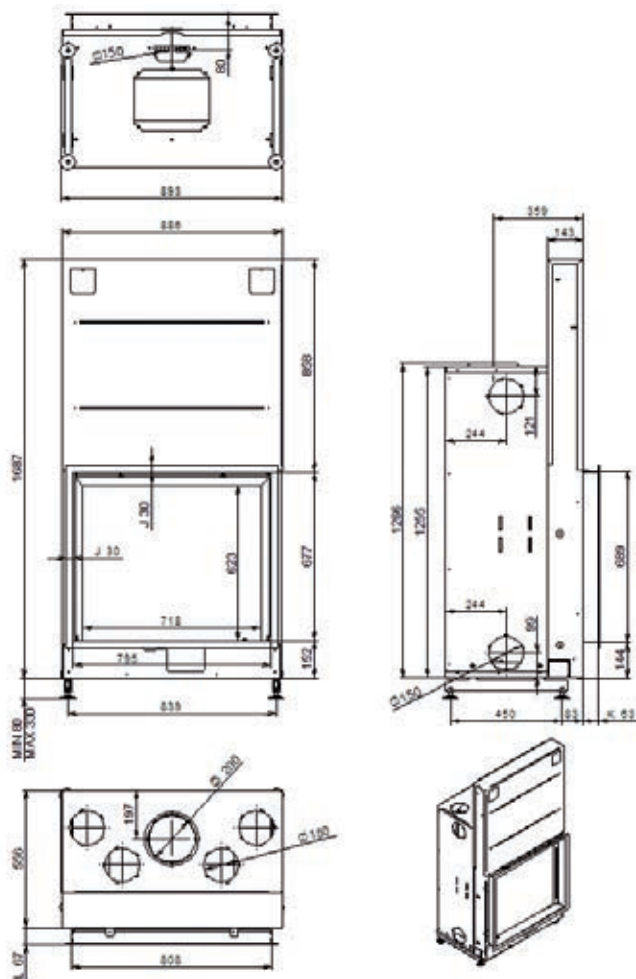

105

leistung / potenza termica 3,5-13 KW  
 wirkungsgrad / rendimento 81%  
 gewicht / peso 320 kg  
 sicht. abmessungen / dimensioni visibili 689x808 mm  
 abgangsstutzen / uscita fumi Ø 200 mm  
 töpfe / cappa del comignolo 200/200

leistung / potenza termica 4-14 KW  
 wirkungsgrad / rendimento 81%  
 gewicht / peso 320 kg  
 sicht. abmessungen / dimensioni visibili 689x958 mm  
 abgangsstutzen / uscita fumi Ø 200 mm  
 töpfe / cappa del comignolo 200/200

leistung / potenza termica 4-14 KW  
 wirkungsgrad / rendimento 81%  
 gewicht / peso 350 kg  
 sicht. abmessungen / dimensioni visibili 689x958 mm  
 abgangsstutzen / uscita fumi Ø 200 mm  
 töpfe / cappa del comignolo 200/200

# ARGENTO 900DH BASIC

# ARGENTO 900DH PREMIUM

# ARGENTO 1050DH BASIC

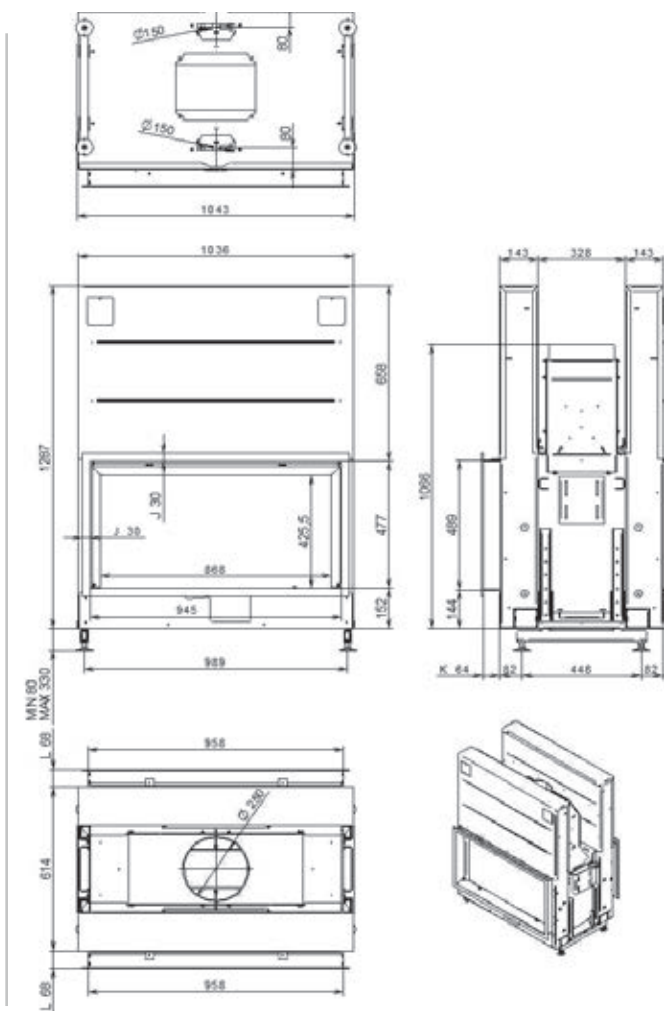
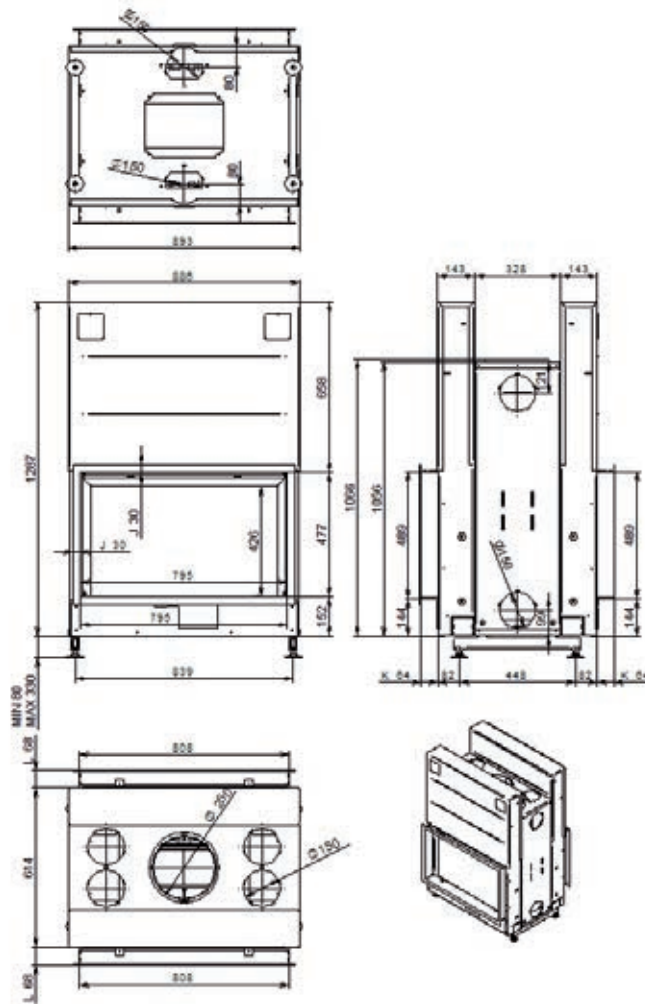
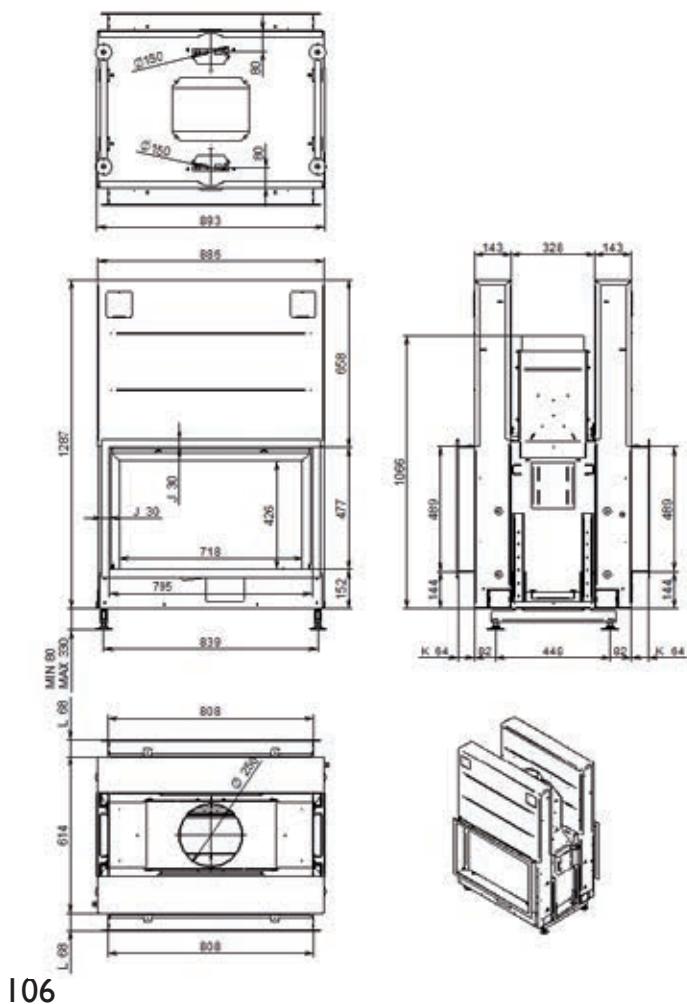

106

leistung / potenza termica 3,5-13 KW  
 wirkungsgrad / rendimento 80%  
 gewicht / peso 320 kg  
 sicht. abmessungen / dimensioni visibili 489x808 mm  
 abgangsstutzen / uscita fumi Ø 250 mm  
 töpfe / cappa del comignolo 200/200

leistung / potenza termica 3,5-13 KW  
 wirkungsgrad / rendimento 80%  
 gewicht / peso 350 kg  
 sicht. abmessungen / dimensioni visibili 489x808 mm  
 abgangsstutzen / uscita fumi Ø 250 mm  
 töpfe / cappa del comignolo 200/200

leistung / potenza termica 4-14 KW  
 wirkungsgrad / rendimento 80%  
 gewicht / peso 350 kg  
 sicht. abmessungen / dimensioni visibili 489x958 mm  
 abgangsstutzen / uscita fumi Ø 250 mm  
 töpfe / cappa del comignolo 200/200



# ARGENTO 1050DH PREMIUM

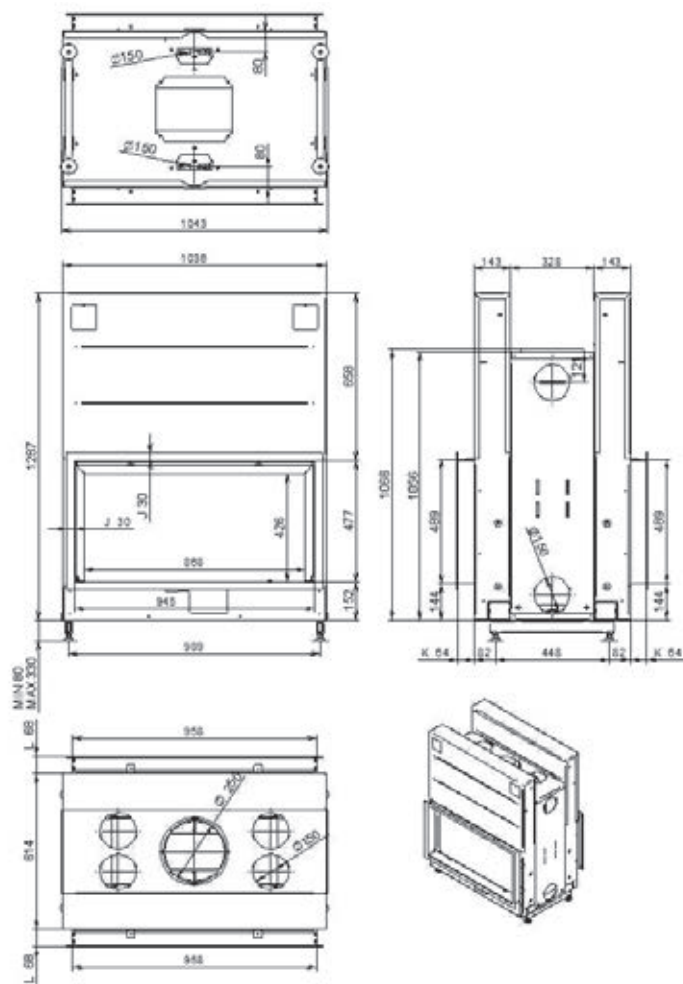

leistung / potenza termica	4-14 KW
wirkungsgrad / rendimento	80%
gewicht / peso	380 kg
sicht. abmessungen / dimensioni visibili	489x958 mm
abgangsstutzen / uscita fumi	Ø 250 mm
töpfe / cappa del comignolo	200/200

# ARGENTO 1200DH BASIC

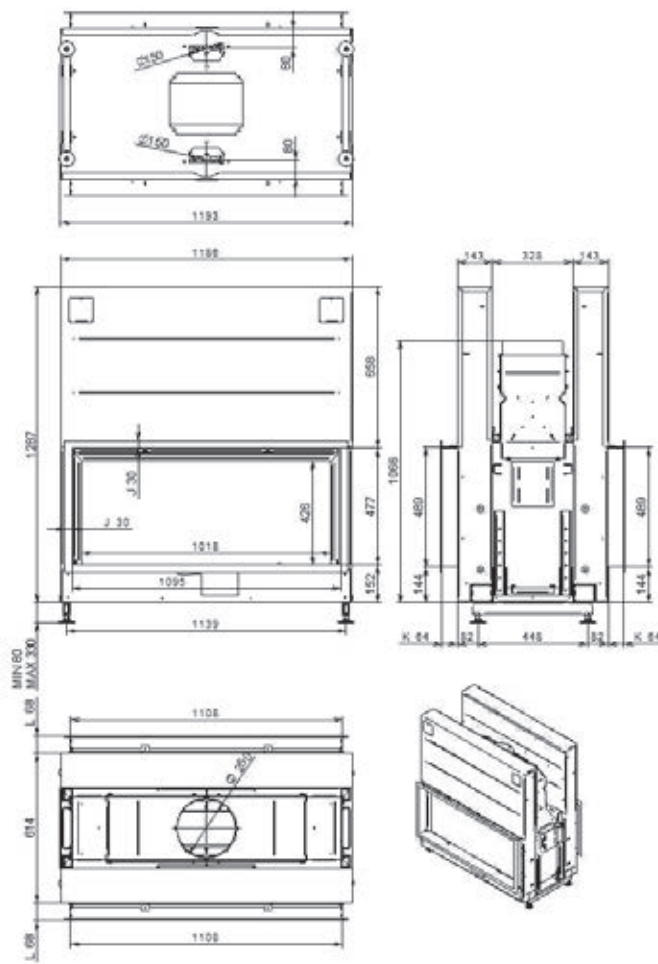

leistung / potenza termica	5-15 KW
wirkungsgrad / rendimento	80%
gewicht / peso	410 kg
sicht. abmessungen / dimensioni visibili	489x958 mm
abgangsstutzen / uscita fumi	Ø 250 mm
töpfe / cappa del comignolo	200/200

# ARGENTO 1200DH PREMIUM

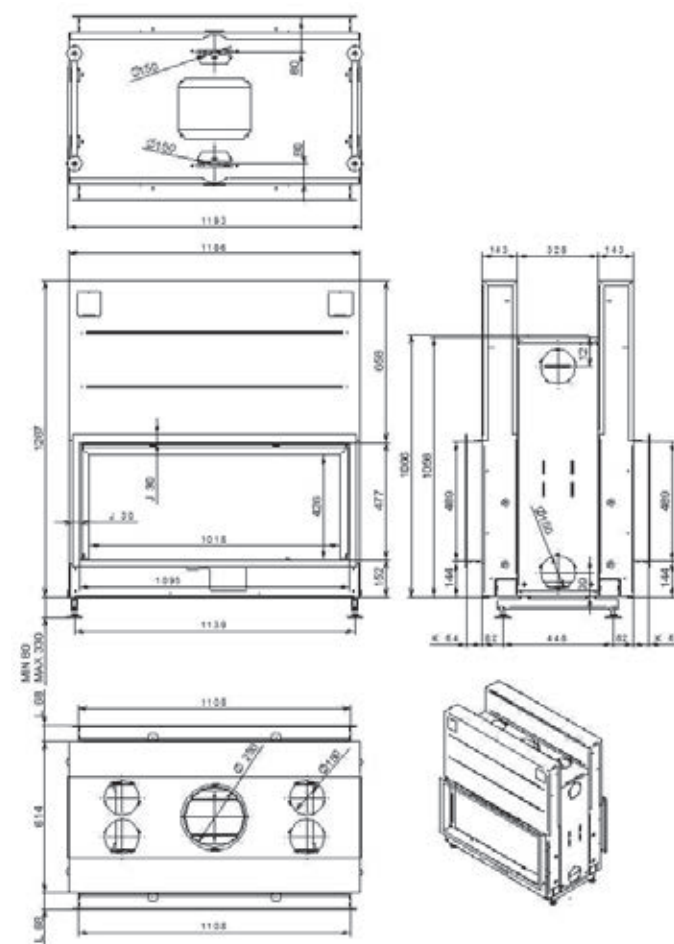

leistung / potenza termica	5-15 KW
wirkungsgrad / rendimento	80%
gewicht / peso	450 kg
sicht. abmessungen / dimensioni visibili	489x958 mm
abgangsstutzen / uscita fumi	Ø 250 mm
töpfe / cappa del comignolo	200/200

# FEUERRAUM / FONDO CAMERA DI COMBUSTIONE



Guss  
Ghisa

Umkehrbare Lamellen  
Lamelle reversible



Auf der einen Seite groß gerillt  
da un lato, costine grossolane



Stahl Schwarz  
Acciaio



Auf der einen Seite groß gerillt  
da un lato, costine grossolane



Vermiculite  
Skamolex



# VENUS 700 GREEN+

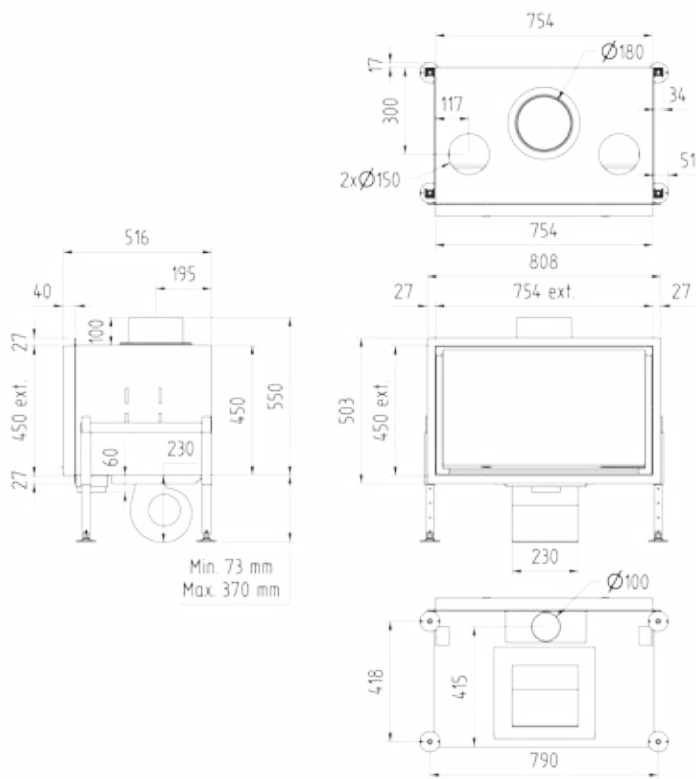

leistung / potenza termica 8-10 KW  
 wirkungsgrad / rendimento 78%  
 gewicht / peso 120 kg  
 sicht. abmessungen / dimensioni visibili 754x450 mm  
 abgangsstutzen / uscita fumi  $\varnothing$  180 mm

# VENUS 850 GREEN+

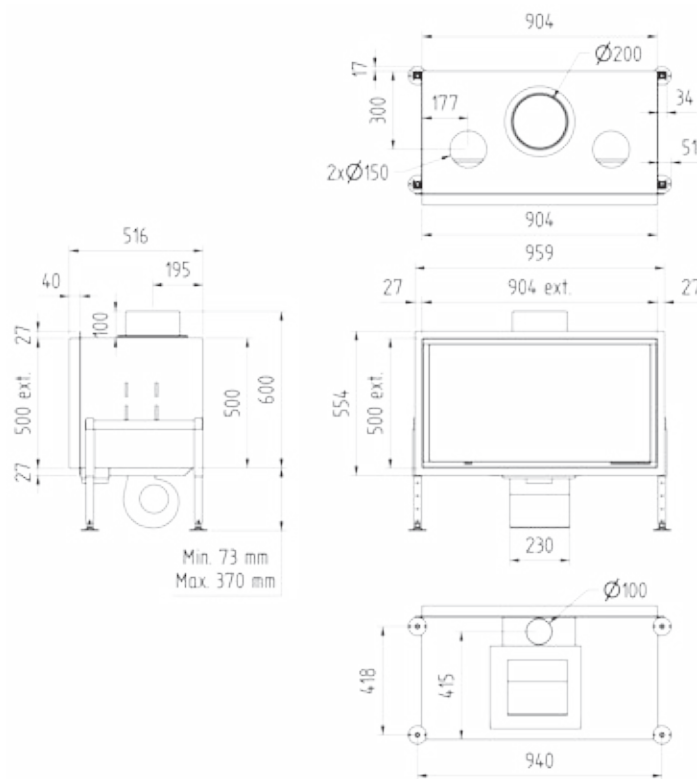

leistung / potenza termica 9-11 KW  
 wirkungsgrad / rendimento 79%  
 gewicht / peso 142 kg  
 sicht. abmessungen / dimensioni visibili 904x500 mm  
 abgangsstutzen / uscita fumi  $\varnothing$  200 mm

# VENUS 1000 GREEN+

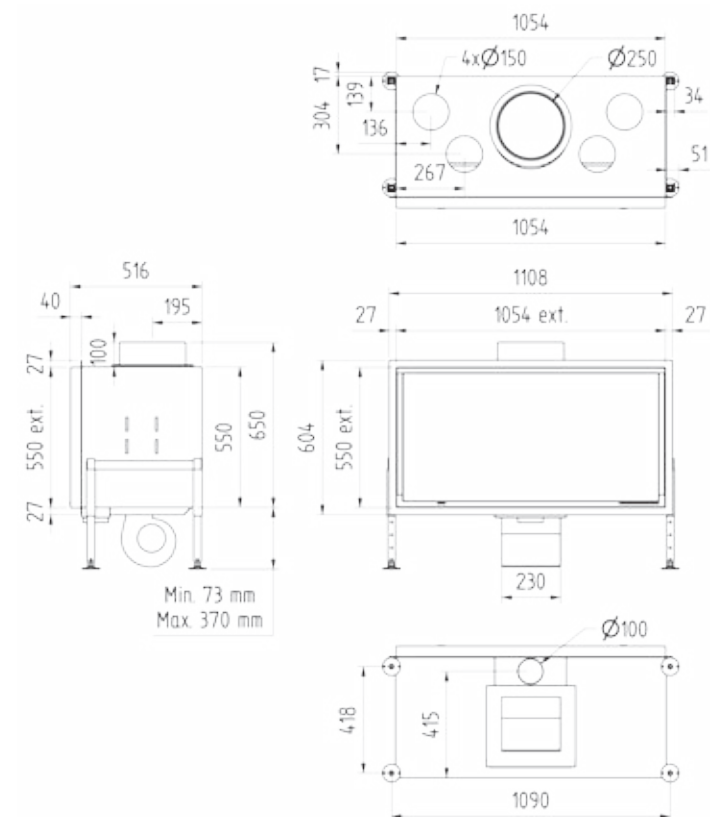

leistung / potenza termica 10-12 KW  
 wirkungsgrad / rendimento 77%  
 gewicht / peso 175 kg  
 sicht. abmessungen / dimensioni visibili 1054x550 mm  
 abgangsstutzen / uscita fumi  $\varnothing$  250 mm

# VENUS 630 GREEN+

# VENUS 730 GREEN+

# VENUS 850D GREEN+

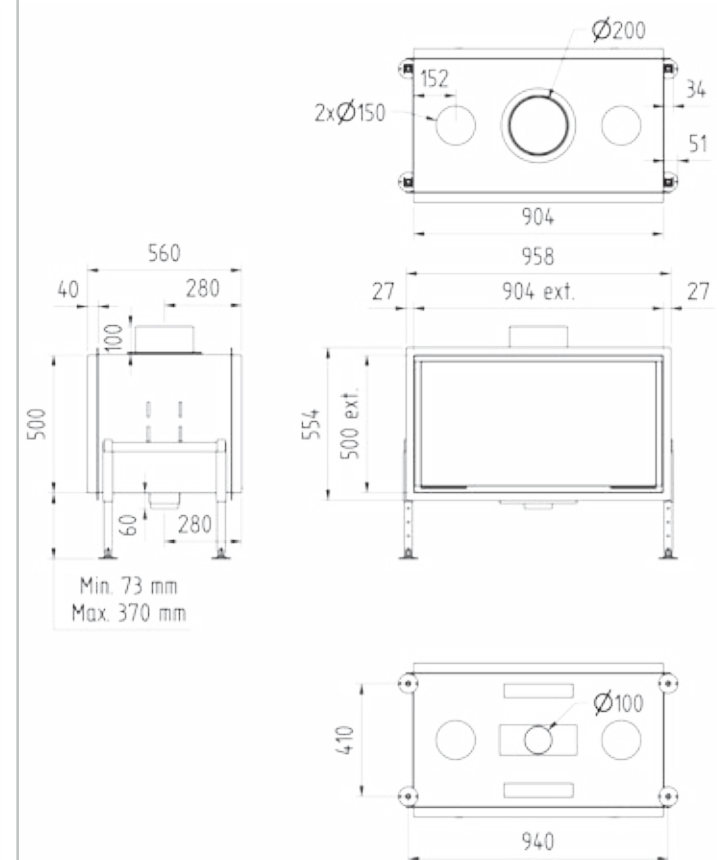
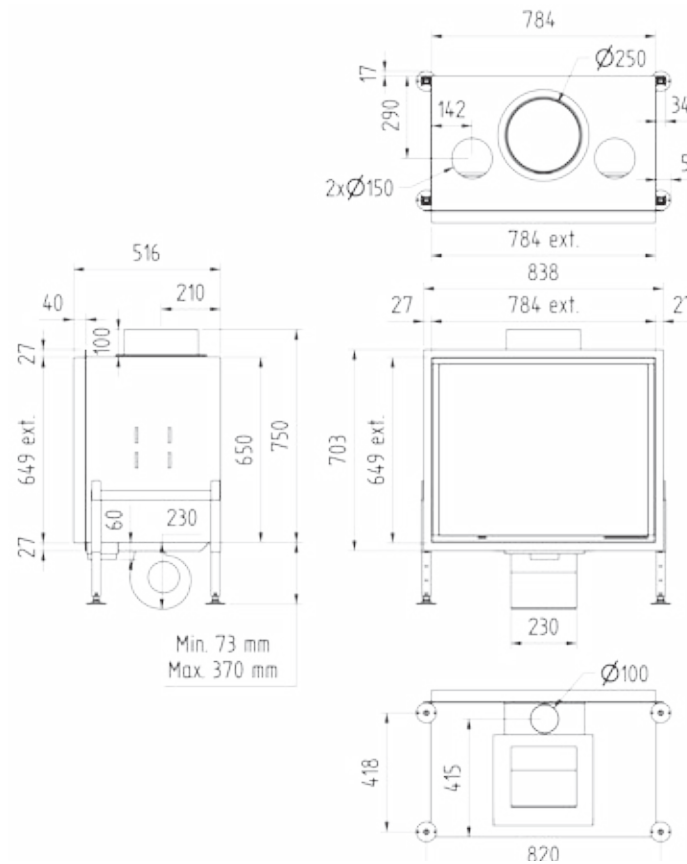
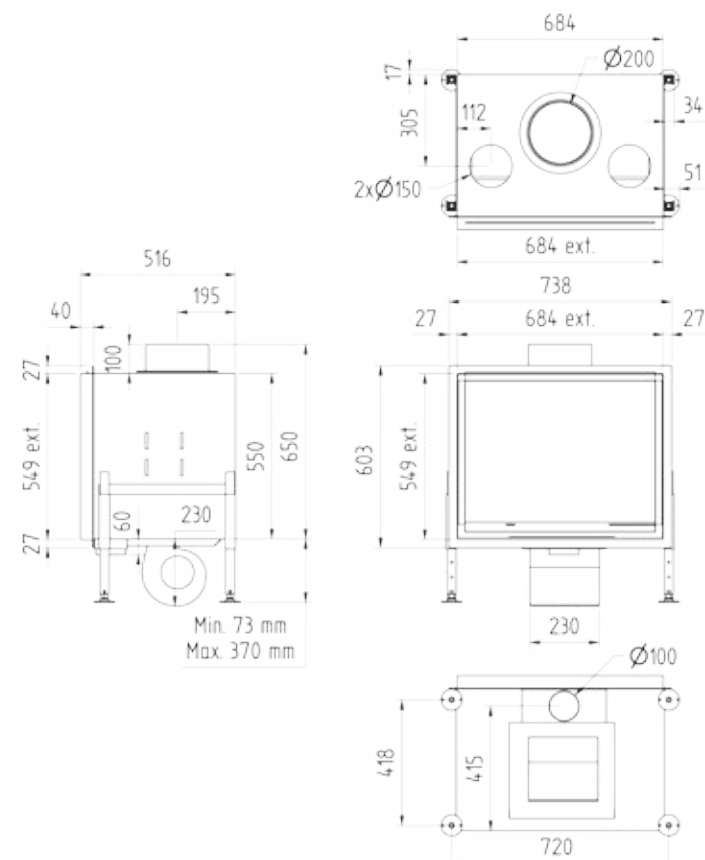

110

leistung / potenza termica 8-10 KW  
 wirkungsgrad / rendimento 79%  
 gewicht / peso 130 kg  
 sicht. abmessungen / dimensioni visibili 684x549 mm  
 abgangsstutzen / uscita fumi Ø 200 mm

leistung / potenza termica 9-11 KW  
 wirkungsgrad / rendimento 77,5%  
 gewicht / peso 140 kg  
 sicht. abmessungen / dimensioni visibili 784x649 mm  
 abgangsstutzen / uscita fumi Ø 250 mm

leistung / potenza termica 9-11 KW  
 wirkungsgrad / rendimento 77%  
 gewicht / peso 160 kg  
 sicht. abmessungen / dimensioni visibili 904x500 mm  
 abgangsstutzen / uscita fumi Ø 200 mm



# INTERRA 60

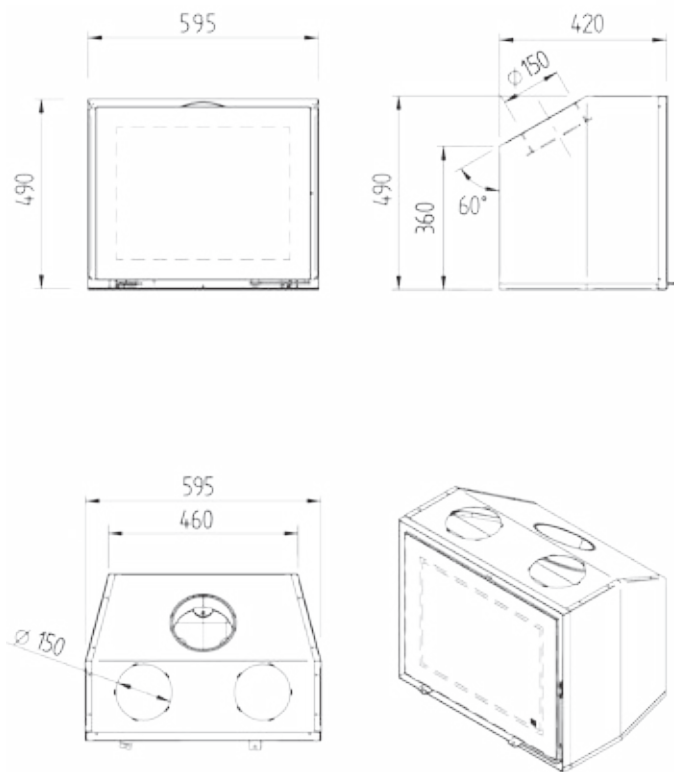

leistung / potenza termica 7-9 KW  
 wirkungsgrad / rendimento 78,5%  
 gewicht / peso 75 kg  
 sicht. abmessungen / dimensioni visibili 595x490 mm  
 abgangsstutzen / uscita fumi Ø 150 mm

# INTERRA 68

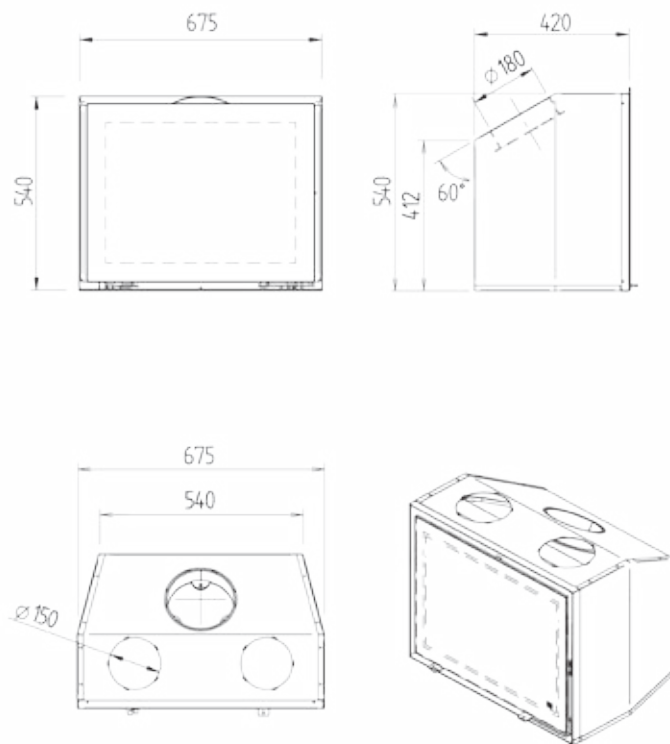

leistung / potenza termica 7-10 KW  
 wirkungsgrad / rendimento 79%  
 gewicht / peso 87 kg  
 sicht. abmessungen / dimensioni visibili 675x540 mm  
 abgangsstutzen / uscita fumi Ø 180 mm

# INTERRA 74

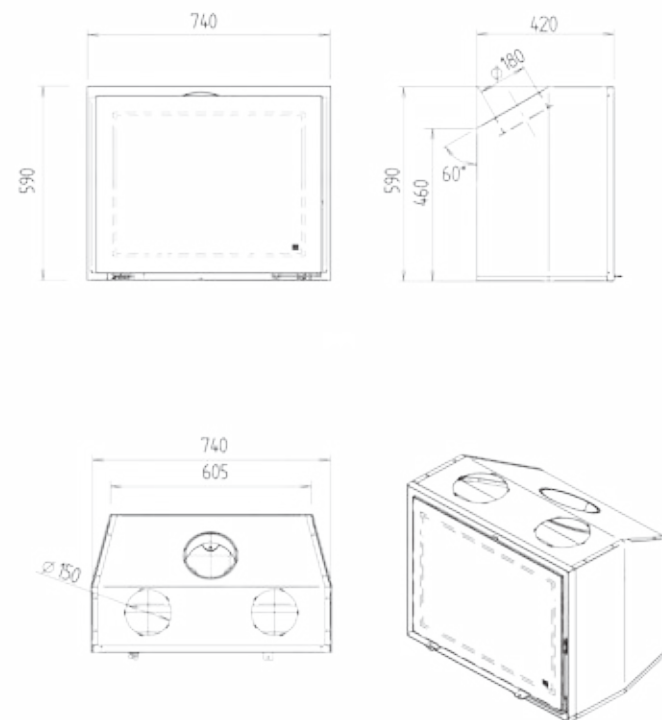

leistung / potenza termica 8,5-11 KW  
 wirkungsgrad / rendimento 77,4%  
 gewicht / peso 102 kg  
 sicht. abmessungen / dimensioni visibili 740x590 mm  
 abgangsstutzen / uscita fumi Ø 180 mm

# INTERRA 78

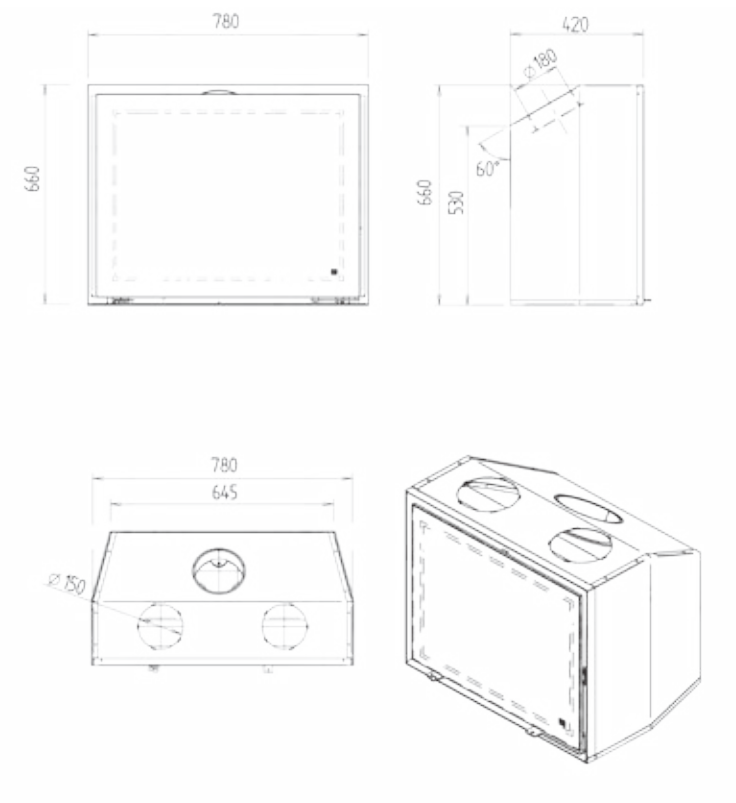

112

leistung / potenza termica	8-12 KW
wirkungsgrad / rendimento	76%
gewicht / peso	114 kg
sicht. abmessungen / dimensioni visibili	780X660 mm
abgangsstutzen / uscita fumi	Ø 180 mm



# VENUS 700HT

# VENUS 850HT

# VENUS 1000HT

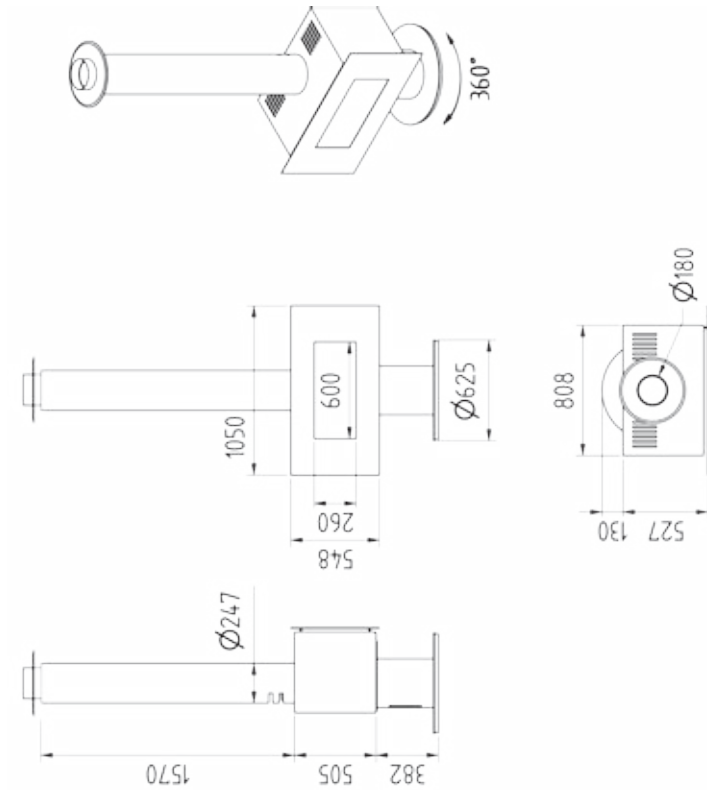
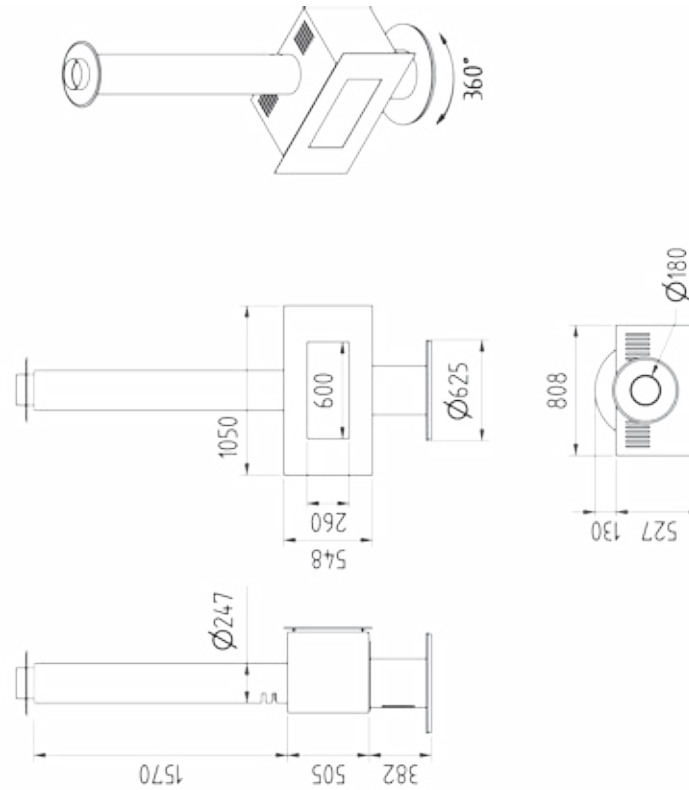
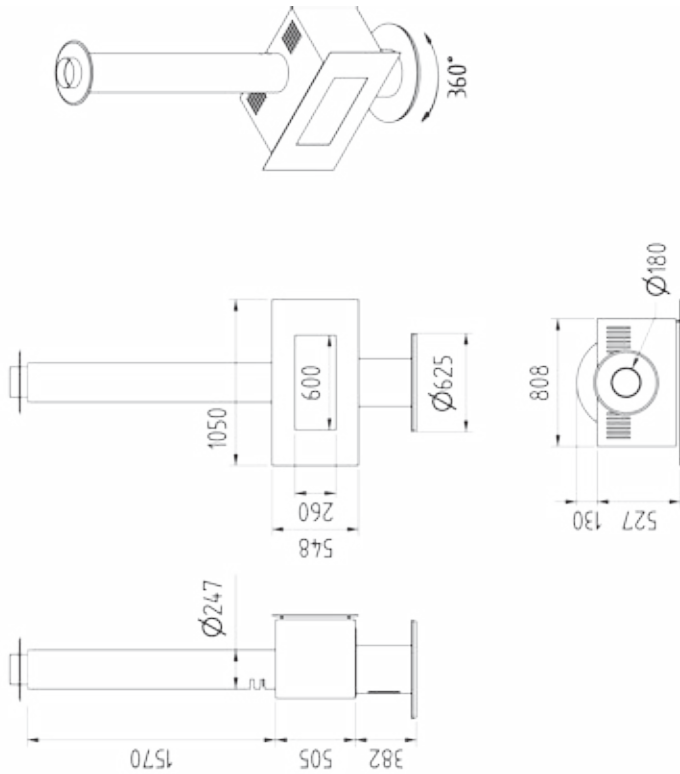

leistung / potenza termica  
 wirkungsgrad / rendimento  
 gewicht / peso  
 abgangsstutzen / uscita fumi

8-10 KW  
 79%  
 270 kg  
 Ø 180 mm

leistung / potenza termica  
 wirkungsgrad / rendimento  
 gewicht / peso  
 abgangsstutzen / uscita fumi

9-11 KW  
 79%  
 320 kg  
 Ø 200 mm

leistung / potenza termica  
 wirkungsgrad / rendimento  
 gewicht / peso  
 abgangsstutzen / uscita fumi

10-12 KW  
 79%  
 390 kg  
 Ø 250 mm

# VENUS 850DHT

# ZINO 700

# ZINO 900

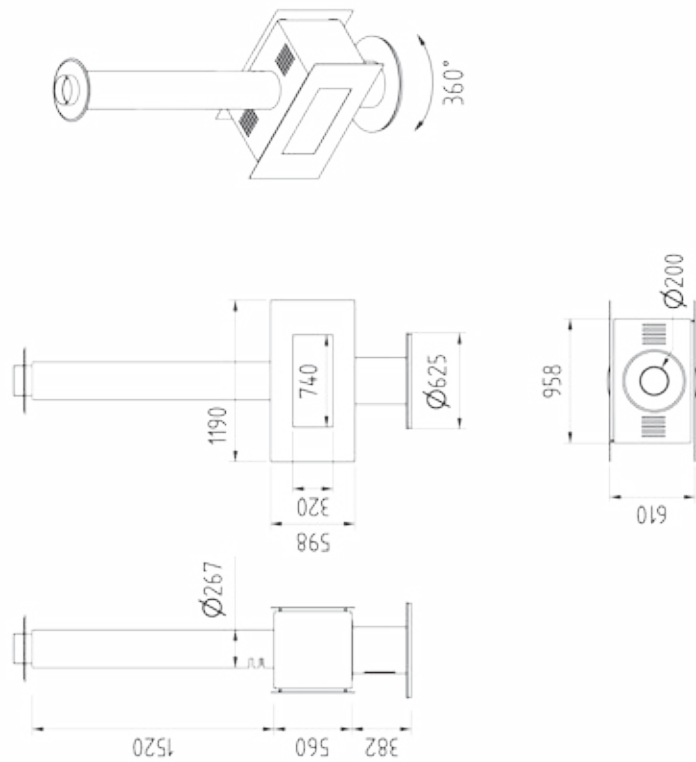

114

leistung / potenza termica  
 wirkungsgrad / rendimento  
 gewicht / peso  
 abgangsstutzen / uscita fumi

9-11 KW  
 77%  
 320 kg  
 Ø 200 mm

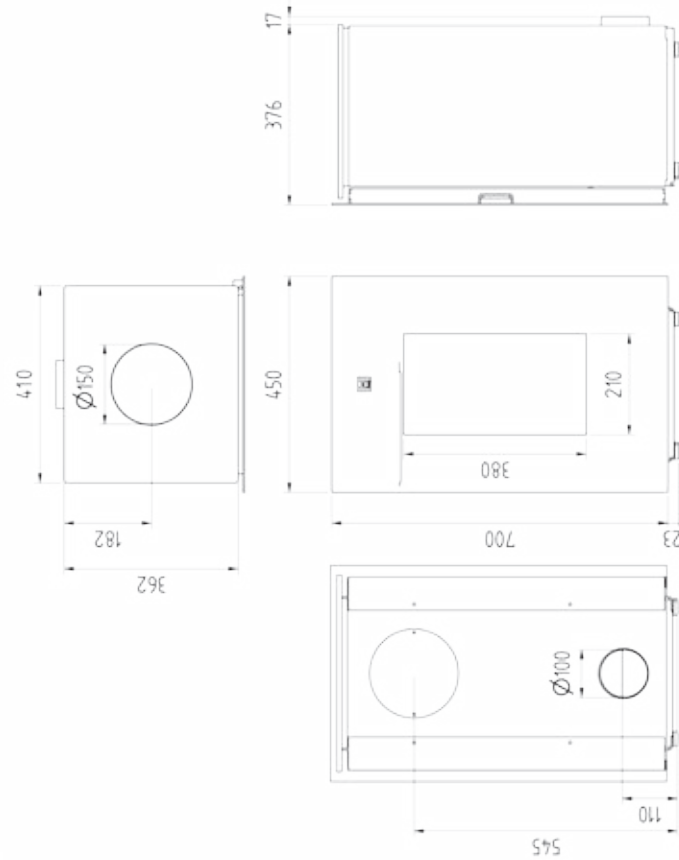

leistung / potenza termica  
 wirkungsgrad / rendimento  
 gewicht / peso  
 abgangsstutzen / uscita fumi

3,5 KW  
 79,5%  
 100 kg  
 Ø 150 mm

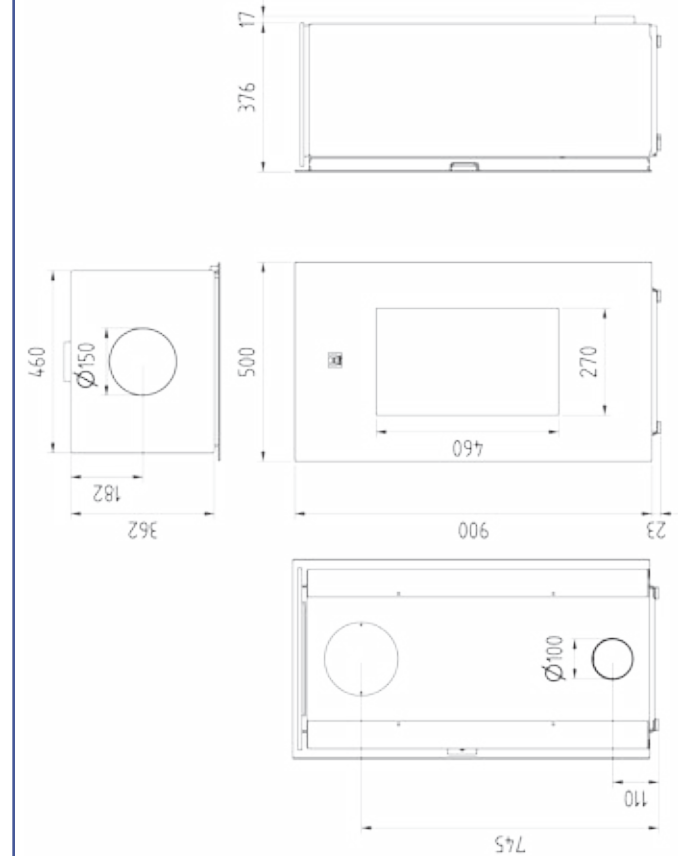

leistung / potenza termica  
 wirkungsgrad / rendimento  
 gewicht / peso  
 abgangsstutzen / uscita fumi

5 KW  
 79%  
 110 kg  
 Ø 150 mm



# ZINO 1100

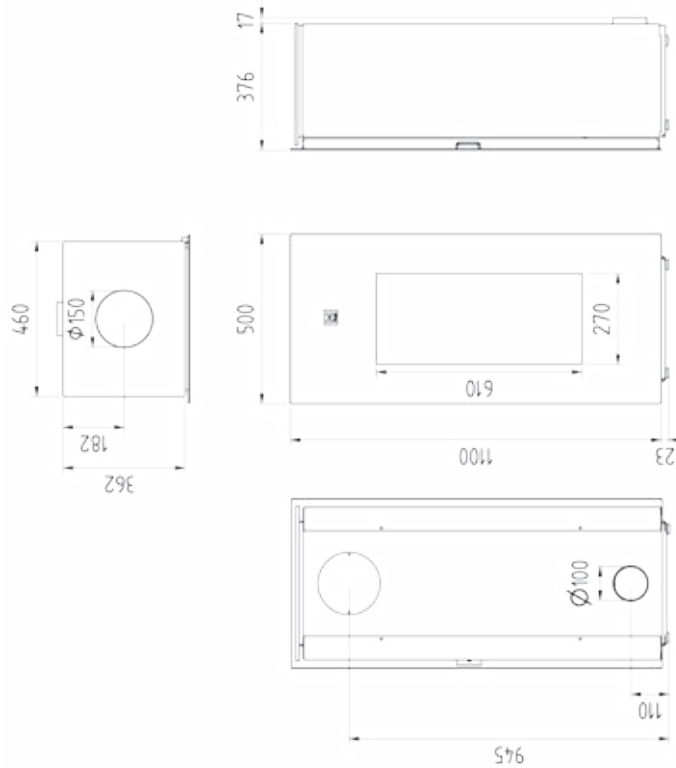

leistung / potenza termica  
 wirkungsgrad / rendimento  
 gewicht / peso  
 abgangsstutzen / uscita fumi

7 KW  
 78%  
 120 kg  
 Ø 150 mm

# BOLZANO

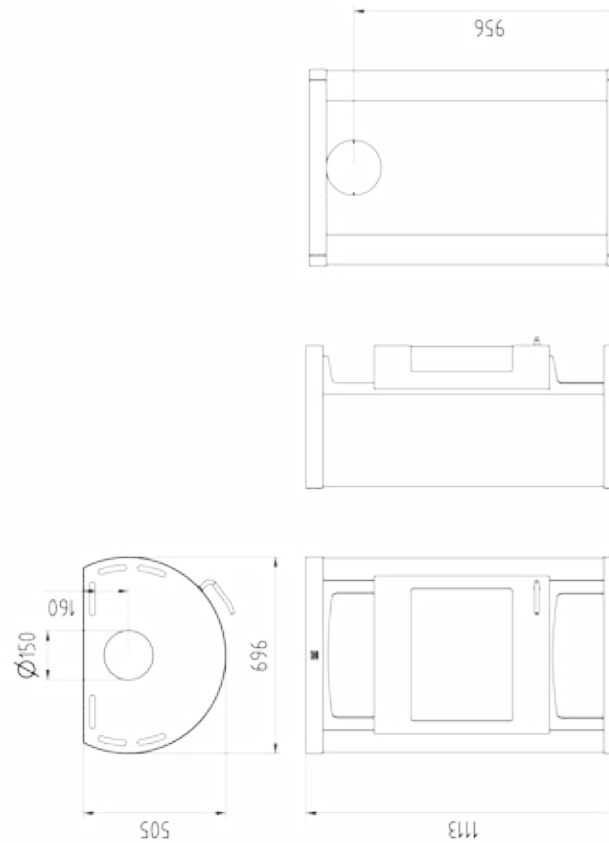

leistung / potenza termica  
 wirkungsgrad / rendimento  
 gewicht / peso  
 abgangsstutzen / uscita fumi

9 KW  
 78,4%  
 170 kg  
 Ø 150 mm

# TRENTO QUATRO

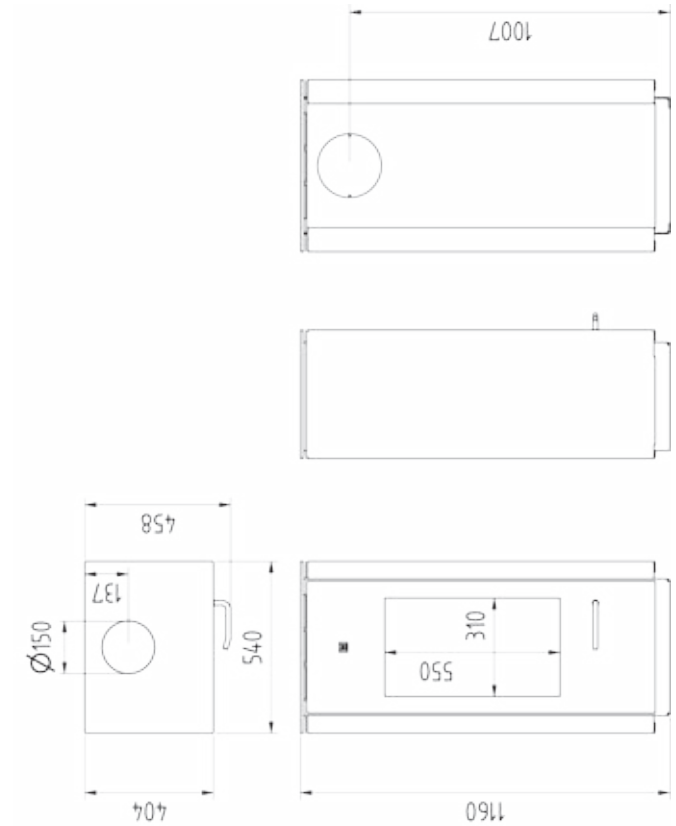

leistung / potenza termica  
 wirkungsgrad / rendimento  
 gewicht / peso  
 abgangsstutzen / uscita fumi

8 KW  
 83,4%  
 150 kg  
 Ø 150 mm

# TRENTO RONDO

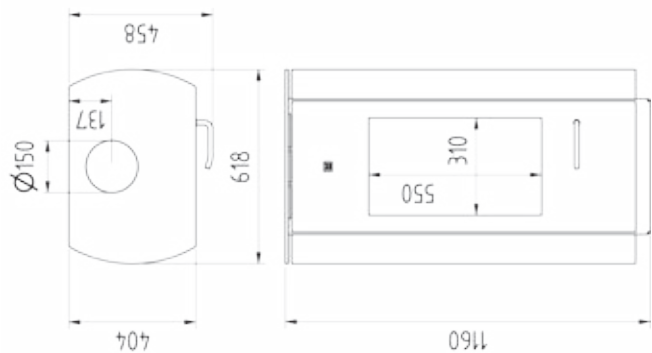

116

leistung / potenza termica  
wirkungsgrad / rendimento  
gewicht / peso  
abgangsstutzen / uscita fumi

8 KW  
83,4%  
150 kg  
Ø 150 mm







QUALITE • KWALITEIT • QUALITEIT • KWAALITEIT • QUALITEIT • KWALITEIT • QUALITEIT • KWALITEIT • QUALITEIT • KWALITEIT

8



## Qualitätsmerkmale Caratteristiche

1. Automatische Sichtscheibe
2. Funkenschutzgitter
3. Externer Verbrennungsluftanschluss. Das heißt, das es getrennte Kanäle für die Verbrennungsluft (im Kamin) und die Konvektionsabluft (im Wohnraum) gibt. Die Verbrennungsluft wird von unten angeschlossen. Mit dem passenden Adapter kann Sie auch seitlich angeführt werden (optional)
4. Bypass-Klappe. Bei Betätigung der Tür öffnet und schließt sich diese automatisch.
5. Umlenksystem. Das neue patentierte Verbrennungssystem sorgt für eine optimale Verbrennung und maximale Effizienz.
6. Manuelle Regelung der Verbrennungsluft
7. Konvektionszuluft
8. Warmluftausgänge
9. Praktische Klapptüre zur Glasreinigung. Diese hat einen Öffnungswinkel von 45 Grad
10. Ventilator (optional)
11. Höhenverstellbare Füße sind Standard

### Garantie

- 8 Jahre Garantie auf den Stahlkörper
- 2 Jahre Garantie auf innenliegende bewegliche Teile
- 1 Jahr Garantie auf alle Elektronikteile
- Wir übernehmen keine Garantie für: Glasbruch, Innenraumauskleidung, Dichtungen und Dekorationsartikel

## Luna Diamond (PLUS) H/V/DH/DV

1. Sistema di apertura automatico della porta con telecomando
2. Parascintille
3. Raccordo diretto della presa d'aria esterna: L'aria comburente (aria esterna), che alimenta la combustione, viene completamente separata dall'aria convettiva (aria del locale). Con questo sistema non c'è dispersione di aria fredda dall'esterno nel locale e il caminetto viene reso indipendente. L'aria esterna si può raccordare sotto il caminetto, ma con l'adattatore (optional) si può portarlo anche sul lato.
4. Valvola fumi automatica comandata dalla porta. La valvola rimane chiusa quando è chiusa la porta, mentre si apre per far passare il fumo direttamente in canna fumaria quando si apre la porta.
5. Nuovo sistema di combustione brevettato: grazie al nuovo sistema di deflettori la combustione è stata migliorata aumentando l'efficienza del caminetto.
6. Regolazione manuale dell'aria comburente
7. Entrate per l'aria convettiva
8. Uscite per l'aria calda
9. Sistema di apertura della porta a 45° per la pulizia del vetro.
10. Kit ventilazione
11. Piedini regolabili (forniti di serie)

### Garantie

- 8 anni di garanzia sulla struttura in acciaio del caminetto
- 2 anni di garanzia sulle parti interne amovibili
- 1 anno di garanzia sul motore e il regolatore di velocità.
- nessuna garanzia sul vetro, sull'interno in skamolex e refrattario, sulle guarnizioni e sulle decorazioni del piano fuoco.

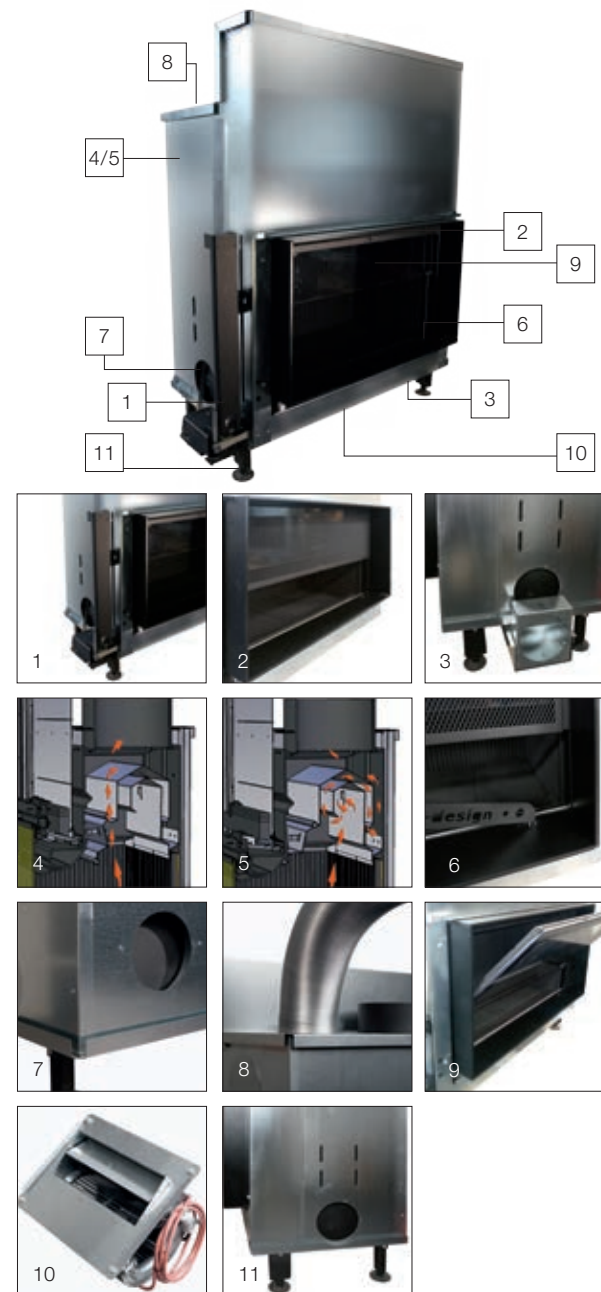





## Venus Green +

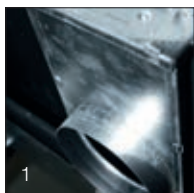

1. Externer Verbrennungsluftanschluss.  
Entrate di aria primaria.
2. Ventilator (optional)  
Ventilatore (opzione)
3. Automatische Drosselklappe  
Valvola dei fumi automatica
4. Warmluftgänge  
Uscite di aria calda di convezione
5. Integrierte Rauchgasumlenkung  
Sistema di deflettör
6. Standard mit Füßen.  
Fornito standard con piedini regolabili.



## Interra

1. Eingebauter Ventilator  
Kit ventilazione integrato nel volume  
dell'inserto (optional)
2. Rauchgasumlenkung  
Sistema di deflettör
3. Automatische Drosselklappe  
Valvola dei fumi automatica
4. Warmluftausgänge  
(nicht verpflichtet)  
Uscite di aria calda.  
(Non obbligatorie)
5. Füße optional.  
Ohne Füße geliefert.  
Piedini regolabili opzionali.  
Fornito standard senza piedini.



8 Jahre Garantie auf  
den Stahlkörper  
8 anni di garanzia sulla  
struttura in  
acciaio del caminetto

Unsere Kamine  
brauchen keine Filters.  
I nostri focolari  
non hanno bisogno di filtri



PASSION FOR FIRE

# Luna Diamond RD

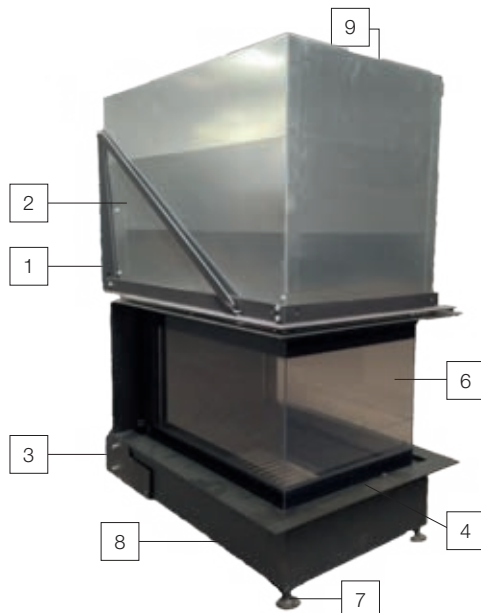

1. Abdeckung entfernen, um an die Transportsicherung des Türsystems zu kommen
2. Transportsicherung entriegeln.
3. Externer Verbrennungsluftanschluss. Das heißt, das es getrennte Kanäle für die Verbrennungsluft (im Kamin) und die Konvektionsabluft (im Wohnraum) gibt.
4. Verbrennungslufthebel
5. Kamin nur für den geschlossenen Betrieb geeignet.
6. Praktische Klapptüre zur Glasreinigung. Diese hat einen Öffnungswinkel von 45 Grad.
7. Höhenverstellbare Füße sind Standard
8. Konvektionszuluft
9. Warmluftausgänge

1. rimuovere la piastra quadrata per sbloccare il sistema di sollevamento porta
2. sistema sollevamento porta
3. Raccordo diretto della presa d'aria esterna: l'aria comburente (aria esterna), che alimenta la combustione, viene completamente separata dall'aria convettiva (aria del locale). Con questo sistema non c'è dispersione di aria fredda dall'esterno nel locale e il caminetto viene reo indipendente. L'aria esterna si può raccordare sotto il caminetto, ma con l'adattatore (optional) si può portarlo anche sul lato
4. regolazione aria comburente
5. apparecchio da utilizzare esclusivamente a vetro chiuso
6. facile pulizia del vetro. Tre vetri indipendenti che si inclinano aprendosi ad angolo di 45° per la pulizia
7. viene fornito di serie con piedini regolabili 10-60mm
8. presae di aria convettiva
9. prese d'aria calda

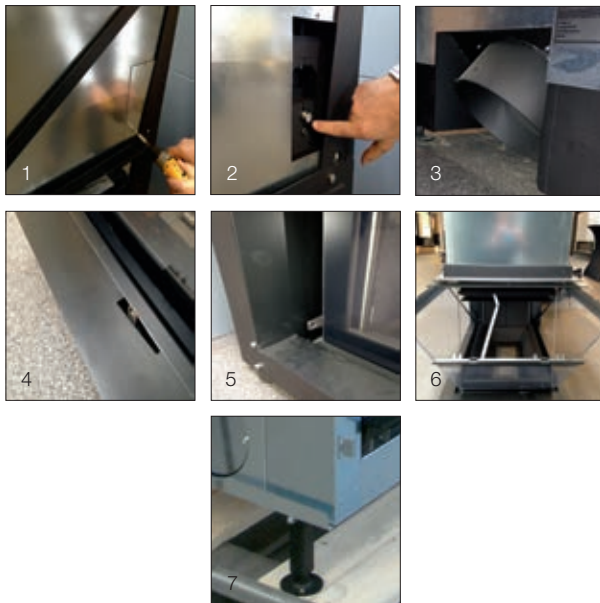

An die Warmluftauslässe können keine flexiblen Schläuchen angeschlossen werden. Eine ausreichende Konvektionsströmung muß immer vorhanden sein.

Non è possibile collegare tubi flessibili per aria calda. Tuttavia bisogna garantire un circolo d'aria convettiva adeguato.

## Quick start

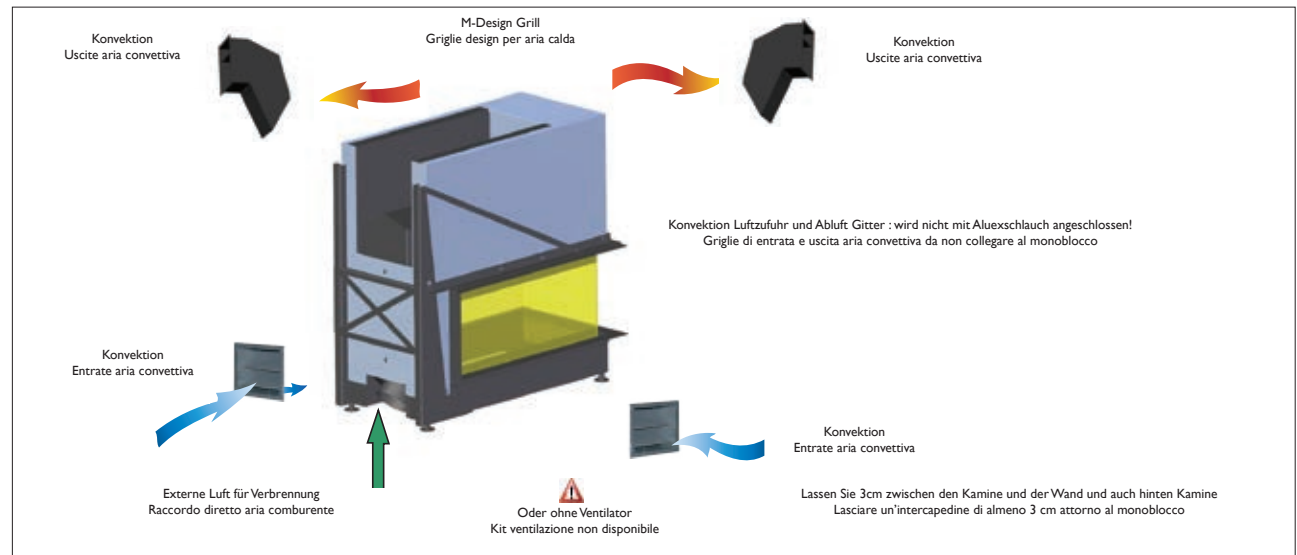



# Luna Diamond CL/CR/DC

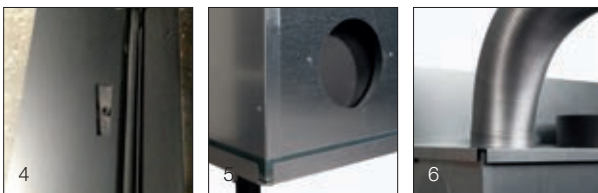
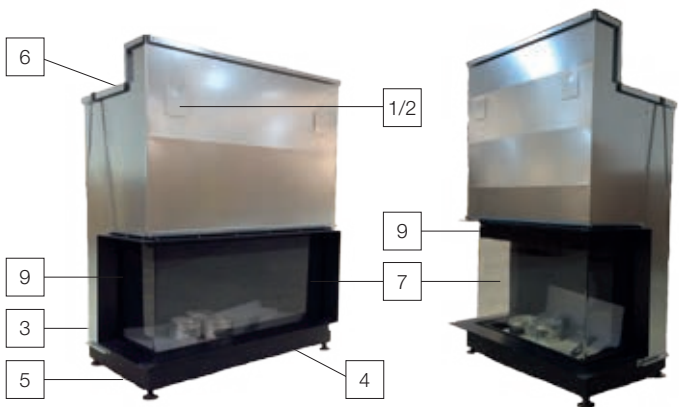

1. Klappe Entfernen, welche die Entriegelung des Lift-Tür-System deckt
2. Einschalten der automatischen Sichtscheibe
3. Externer Verbrennungsluftanschluss. Das heißt, das es getrennte Kanäle für die Verbrennungsluft (im Kamin) und die Konvektionsabluft (im Wohnraum) gibt.
4. Manuelle Regelung der Verbrennungsluft
5. Konvektionszuluft
6. Warmluftausgänge
7. Praktische Klapptüre zur Glasreinigung. Diese hat einen Öffnungswinkel von 45 Grad.
8. Höhenverstellbare Füße sind Standard
9. Sportmodus
10. Ventilator-Adapter

1. Rimuovere la piastra quadrata per sbloccare il sistema di sollevamento della porta
2. Sistema di sollevamento porta
3. Raccordo diretto della presa d'aria esterna: l'aria comburente (aria esterna), che alimenta la combustione, viene completamente separata dall'aria convettiva (aria del locale). Con questo sistema non c'è dispersione di aria fredda dall'esterno nel locale e il caminetto viene reso indipendente. L'aria esterna si può raccordare sotto il caminetto, ma con l'adattatore (optional) si può portarlo anche sul lato.
4. Regolazione manuale aria comburente
5. Prese d'aria di convezione
6. Prese d'aria calda
7. Facile pulizia del vetro che si estrae "a cassetto"
8. Fornito di serie con piedini regolabili 10-60mm
9. SPORT-MODE per avere una fiamma più vivace
10. Flangia per kit ventilazione

## Quick start

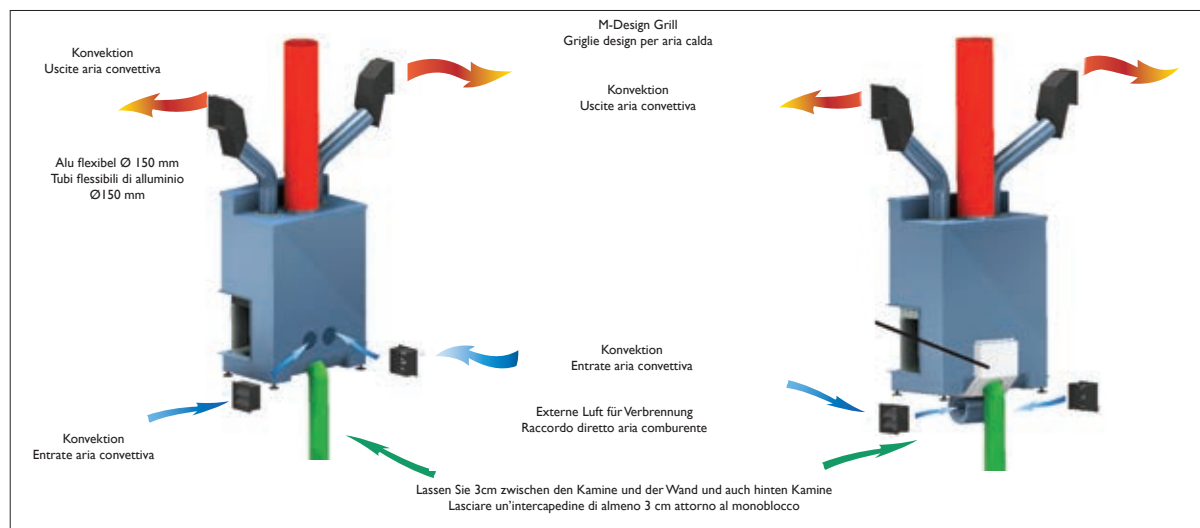

# Luna Diamond

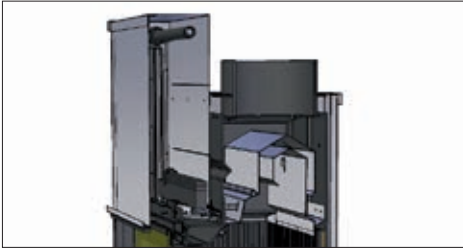

Metallauskleidung im Feuerraum Optional  
Nuovo sistema di combustione brevettato



Funkenschutzgitter (die Bedienung erfolgt manuell)  
Parafuoco (che è manuale)

Nicht möglich bei / Non è possibile con:  
550V - 900 CL/CR - 1100 CL/CR - 800 DC  
1000DC - 750RD - 1000RD



Innenrahmen "0"  
Cornice interna "0" (standard)



Ventilator 600 m<sup>3</sup>  
Kit ventilazione 600m<sup>3</sup>  
nicht möglich bei Durchsichtgeräten  
non disponibile per bifacciall

Ventilator 350 m<sup>3</sup>  
Kit ventilazione 350 m<sup>3</sup>/h  
für 550V  
solo per il modello 550 V

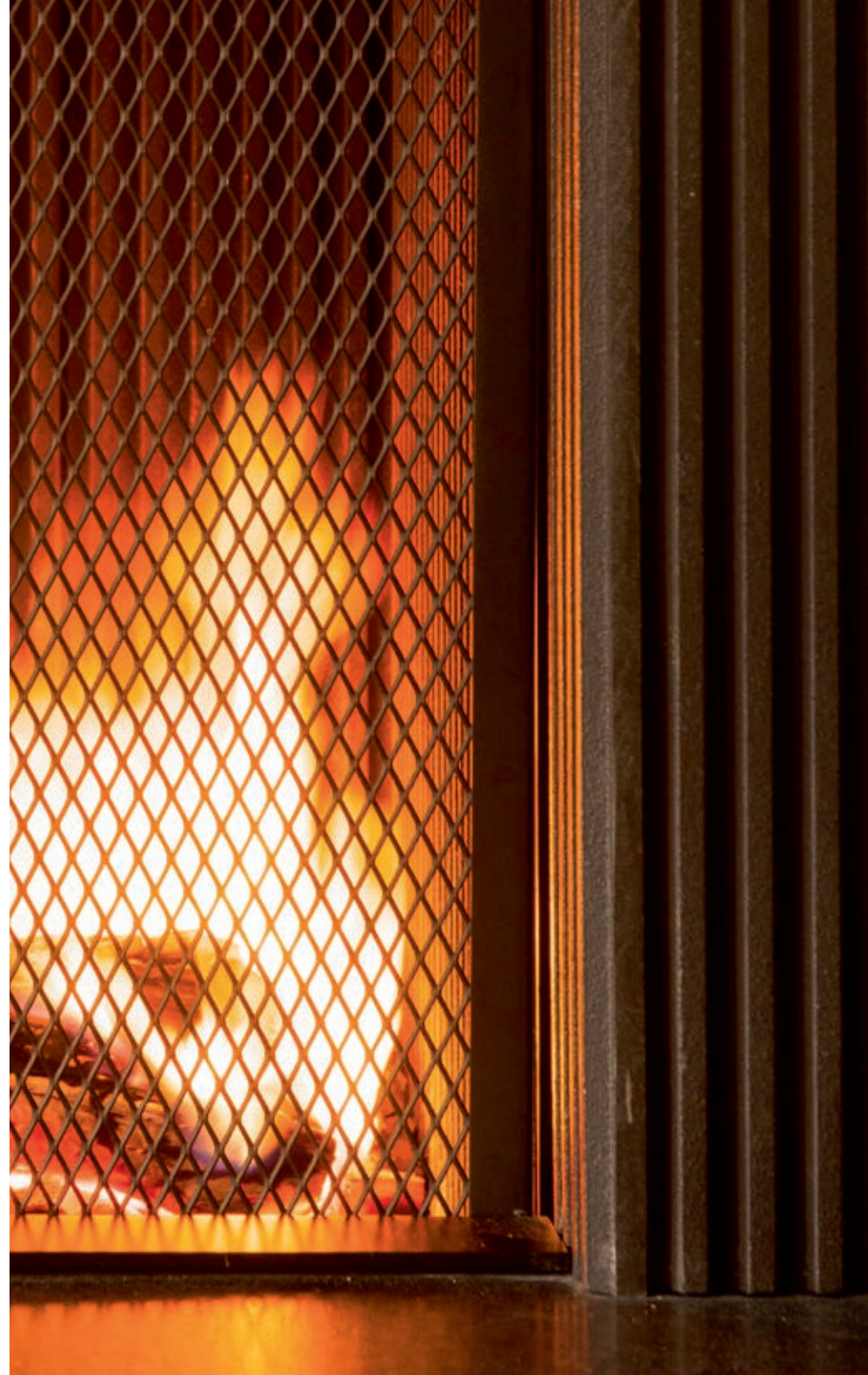



# Mindesthöhe und Mindestdurchmesser

des Schornsteines bei offenem Betrieb

## Altezza minima della canna fumaria

in caso di riduzione di diametro

	Ø300	Ø250	Ø200	Ø180	Ø150	Extern Luft für Verbrennung 1 Ø150
Luna Diamond						
Luna 700 H +			>4m	>7m		1 Ø150
Luna 850 H +		≥4m	>4m	>7m		1 Ø150
Luna 1000 H +		≥4m	>5m			1 Ø150
Luna 1150 H +		≥4m	>6m			1 Ø150
Luna 1300 H +		≥5m	>8m			1 Ø150
Luna 550 V +		≥4m	>5m	>7m		1 Ø150
Luna 850 V +		≥5m	>7m			1 Ø150
Luna 1000 V +		≥6m	>8m			2 Ø150
Luna 1150 V +		≥7m	>9m			2 Ø150
Luna 850 DH +	≥5m	≥7m				2 Ø150
Luna 1150 DH +	≥6m	≥8m				2 Ø150
Luna 850 DV +	≥6m	≥8m				2 Ø150
Luna 1000 DV +	≥7m	≥9m				2 Ø150
Luna 800 DC			>6m			1 Ø150
Luna 1000 DC		≥5m	>9m			1 Ø150
Luna 900 CL/CR +		≥5m	>7m			1 Ø150
Luna 1100 CL/CR		≥6m	>9m			1 Ø150
Luna 750 RD		≥5m				1 Ø180
Luna 1000 RD		≥6m				1 Ø180

	-	Ø250	Ø200	Ø180	Ø150	Raccordo presa d'aria esterna
Venus Green plus						
Venus Green 630 +			≥4m	≥6m		1 Ø100
Venus Green 730 +		≥4m	≥6m			1 Ø100
Venus Green 700 +				≥4m		1 Ø100
Venus Green 850 +			≥4m	≥6m		1 Ø100
Venus Green 1000 +		≥4m	≥6m			1 Ø100
Venus Green 850 D +			≥4m	≥6m		1 Ø100
Venus Green 700 HT +				≥4m		
Venus Green 850 HT +			≥4m	≥6m		
Venus Green 1000 HT +		≥4m	≥6m			
Venus Green 850 DHT +			≥4m	≥6m		

Der Schornstein ist der Motor Ihrer Feuerstätte. Daher sollten gewisse Aspekte unbedingt eingehalten werden. Der Schornsteinquerschnitt und die wirksame Schornsteinhöhe müssen zur Feuerstätte passen. Die mögliche Größe der Feuerstätte ist abhängig vom Querschnitt und der wirksamen Schornsteinhöhe.

Gemessen vom Rauchrohranschluss am Schornstein bis zum oberen Ende des Schornsteins (Mündung), muss der Schornstein mind. 5 Meter hoch sein.

- Auch eine Berechnung nach DIN 13384 kann einen Funktionsnachweis bei geringerer als der geforderten Höhe erbringen. (Dies kann ein Fachbetrieb oder Ihr Schornsteinfeger für Sie errechnen).
- Beachten Sie, dass wenn Ihr Schornstein nicht den Mindestanforderungen entspricht, Sie sich evtl. für ein kleineres Gerät entscheiden müssen.
- In jedem Fall sollten Sie sich mit einem kompetenten Fachbetrieb vorher beraten.
- Die Tabelle sollte Ihnen einen kleinen Anhaltspunkt bei Ihrer Entscheidung geben.

La canna fumaria deve essere costruita a regola d'arte. Di seguito le regole più importanti da rispettare. Il diametro della canna fumaria può variare da quello standard dell'apparecchio a seconda della configurazione del camino. In questo caso fare riferimento alla tabella seguente per la riduzione di diametro in funzione dell'altezza della canna fumaria.

Attenzione: in caso di cambi di direzione di 45° aumentare la canna fumaria di 1 metro.

- La canna fumaria deve essere isolata termicamente.
- Evitare se possibile tratti obliqui; non superare mai i 45° di inclinazione; evitare bruschi cambi di direzione.
- La posizione del camino e il comignolo sono molto importanti (chiedere sempre un consiglio ad un fumista).
- Tenere conto di eventuali ostacoli all'uscita del camino.
- Prevedere la pulizia periodica della canna fumaria.
- Collegare al massimo un apparecchio (stufa o caminetto) per canna fumaria.

# Rahmen Cornice

Luna Diamond  
einseitig- und durchsicht-modelle /  
Modelli monofacciali e bifacciali

**3D**

3D JUSTIERBARER DESIGNRAHMEN MIT 8 MM STÄRKE /  
CORNICE INTERNA 3D (8 MM SP.)  
(optional / facoltativo)

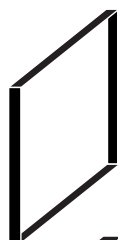

4,5 cm AUSFÜHRUNGSMASS / MISURA CORNICE  
4,5 cm - 4 seiten / 4 lati  
justierbar bis 5 cm / Adattabile fino a 5 cm



7,5 cm AUSFÜHRUNGSMASS / MISURA CORNICE  
7,5 cm - 4 seiten / 4 lati  
justierbar bis 8 cm / Adattabile fino 8 cm



10,5 cm AUSFÜHRUNGSMASS / MISURA CORNICE  
10,5 cm - 4 seiten / 4 lati  
justierbar bis 11 cm / Adattabile fino 11 cm



2 cm DESIGN-Rahmen / Cornice di rifinitura 2.5 cm  
3 seiten / 3 lati - 4 seiten / 4 lati

Der Design-Rahmen muss auf einem Innenrahmen montiert werden / La cornice di rifinitura va installata su una cornice interna a scelta

Luna Diamond  
eck- und doppel eck-modelle /  
modelli angolari e trifacciali  
INNENRAHMEN / CORNICE INTERNA 4 MM



AUSFÜHRUNGSMASS / MISURA CORNICE  
6,8 cm  
6 seiten / 6 lati - 8 seiten / 8 lati

Standard mit diesem Gerät /  
Standard con questi modelli

optional / facoltativo

AUSFÜHRUNGSMASS / MISURA CORNICE  
2,8 cm  
6 seiten / 6 lati - 8 seiten / 8 lati

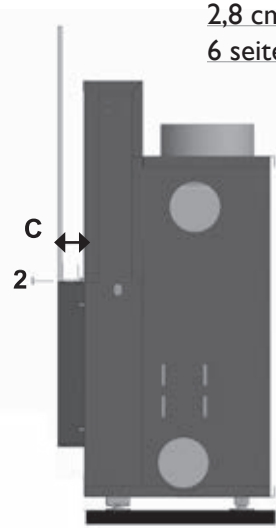

C - AUSFÜHRUNGSMASS /  
C - MISURA CORNICE



collection  
**DIAMOND**  
The victory of fire



## Venus Green+

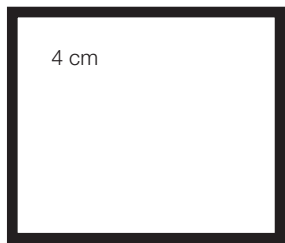

AUSSENRAHMEN 4 cm  
CORNICE DI RIFINITURA 4 cm  
4 Seiten / 4 lati

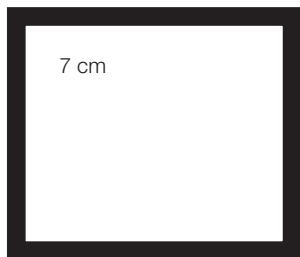

AUSSENRAHMEN 7 cm  
CORNICE DI RIFINITURA 7 cm  
4 Seiten / 4 lati

## Interra

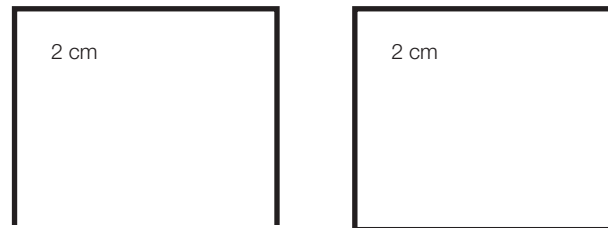

AUSSENRAHMEN / CORNICE DI RIFINITURA 2 cm  
3 Seiten / 3 lati  
4 Seiten / 4 lati

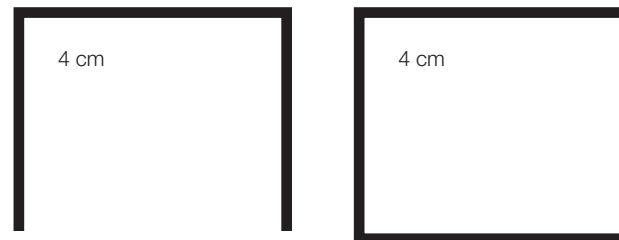

AUSSENRAHMEN / CORNICE DI RIFINITURA 4 cm  
3 Seiten / 3 lati  
4 Seiten / 4 lati

## Venus HT

A B



DESIGN VORTÜRE / PORTA DECORATIVA  
standard mit großer design vortüre /  
Standard viene fornita la porta più grande

### Venus 700 HT

Großer Rahmen / Cornice larga 1050 x 548 mmA  
Kleiner Rahmen / Cornice stretta 848 x 548 mmB

### Venus 800 HT

Großer Rahmen / Cornice larga 1190 x 598 mmA  
Kleiner Rahmen / Cornice stretta 998 x 598 mmB

### Venus 1000 HT

Großer Rahmen / Cornice larga 1350 x 648 mmA  
Kleiner Rahmen / Cornice stretta 1148 x 648 mm B

# Wahlmöglichkeiten Opzionali

Designgitter / Griglie design per aria calda Mod. dep. n° 000483359-0001

Sichtbare abmessungen / Dimensioni visibili 1223 x 82 mm

Einbaumass / Dimensioni d'incasso 1200 x 64 mm

Sichtbare abmessungen / Dimensioni visibili 481 x 82 mm

Einbaumass / Dimensioni d'incasso 463 x 64 mm

Sichtbare abmessungen / Dimensioni visibili 488 x 82 mm

Einbaumass / Dimensioni d'incasso 470 x 64 mm

Sichtbare abmessungen / Dimensioni visibili 250 x 200 mm

Einbaumass / Dimensioni d'incasso 230 x 180 mm

## Lüftungsgitter / Griglie di tiraggio

Sichtbare abmessungen / Dimensioni visibili 200 x 200 mm

Einbaumass / Dimensioni d'incasso 176 x 181 mm

Sichtbare abmessungen / Dimensioni visibili 250 x 100 mm

Einbaumass / Dimensioni d'incasso 230 x 80 mm

## Zubehör / Accessori

Bio-Clean M-Design

High-teflon Öl / olio alta temperatura al teflon

Farbsprühdose schwarz oder anthrazit / colore spray nero o antracite

A



B1 / C1



B2 / C2

D



E

F

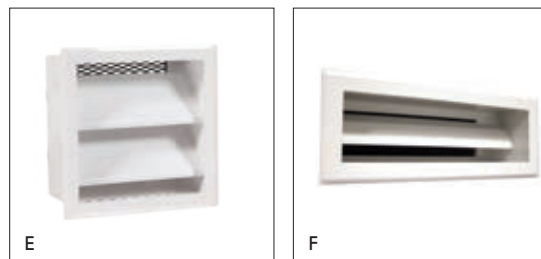

E

F

Farben designund  
lüftungsgitter  
Colori griglie design e  
griglie di tiraggio

weiss  
bianco



grau  
grigio



alu

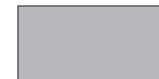

schwarz  
nero





# Combustion Brennstoffe

Die Qualität des Brennstoffes ist von größter Bedeutung für eine optimale Funktion Ihres Kamines. Eine gute Brennstoffqualität ist ein trockenes Holz, 2 Jahre an einem vor Regen geschützten sonnigen gelüfteten Platz. (unter 18 % Resfeuchte). Die Trocknung des Holzes ist sehr wichtig. Achten sie darauf, dass beim Abdecken des Holzes mit einer Plane die Feuchtigkeit entweichen kann (Verrottung und Schimmelbildung vermeiden).

Beim Betrieb Ihres Kamins mit nassem Holz ist der Heizwert nicht gegeben. Auch ist eine Verschmutzung der

La qualità del combustibile è fondamentale per un utilizzo ottimale del focolare. Per combustibile di buona qualità si intende legna spezzata essiccata per almeno 2 anni in un posto riparato dalle intemperie (tasso di umidità inferiore al 18%). L'essiccazione della legna è molto importante, e per questo la legna deve essiccare in un posto riparato che garantisca una ventilazione naturale, permettendo la fuoriuscita di umidità ed evitando così la formazione di muffe e di legna marcia.

La legna umida ha un basso potere calorifico, sporca più velocemente il vetro, il focolare e la canna fumaria.

## Die Symptome, die Sie beobachten, wenn Ihr Holz zu nass und unangemessen ist.

- Probleme beim Anzünden des Kamins (brennt nicht)
- Große Menge von Rauch und kleine Flamme
- Verrußen der Sichtscheibe
- Unverbranntes Holz und viel Asche
- Geringe Wärmeausbeute
- Rauch im Wohnraum
- Schlechte Verbrennung mit Geruchsbelästigung
- Sehr dichter, weißer und grauer Rauch

Infatti, la legna umida bruciando utilizza parte della sua energia calorifica per far evaporare l'umidità in essa contenuta e solo successivamente per produrre calore. Per questo motivo la legna umida ha un basso rendimento.

## COMBUSTIBILI VIETATI

L'utilizzo di legna trattata (ad es. legna verniciata, ecc.) e di altri materiali di recupero è altamente inquinante (dannosa sia per l'ambiente che per l'uomo) e sviluppa una temperatura molto elevata e può surriscaldare il focolare, danneggiando le sue componenti. L'utilizzo di combustibili

Sichtscheibe, des Feuerraumes Schornsteines gegeben.

Die meiste im Holz gespeicherte Energie muss zur Trocknung des Holzes und nicht zum Heizen des Kamins verwendet werden.

## VERBOTEN BRENNSTOFFE

Behandeltes Holz (lackiert, foliiert, etc. ..), darf nicht verheizt werden (Umweltverschmutzung). Holzpaletten, Spanplatten und andere Holzabfälle erzeugen sehr hohe Temperaturen und das kann zu einer Überhitzung des Kamins führen.

## I sintomi che potete osservare con un utilizzo di legna umida e/o non adeguata sono.

- problemi con l'accensione del focolare (la legna non prende fuoco)
- grandi quantità di fumo con una fiamma molto bassa
- annerimento del vetro del focolare
- pezzi di legna incombusti e grandi quantità di cenere
- basso rendimento calorifico
- odore di fumo nella stanza del focolare
- cattiva combustione
- fumo molto pesante e scuro

Bei Nichtbeachtung erlöschen die Garantieansprüche.

Der Einsatz von flüssigen Brennstoffen (Benzin, Brennspritus usw.) ist verboten!!!! (Explosionsgefahr)

Achten sie auf die maximale Brennstoffmenge um den Kamin nicht zu überheizen.

Dadurch entstehende Schäden am Kamin sowie in den Wohnräumen durch zu hohe Temperaturen sind nicht durch die Garantie abgedeckt.

liquidi (benzina, alcool, ecc..) è vietato anche solamente per l'accensione del fuoco (pericolo di esplosione). L'utilizzo di combustibili vietati annulla il diritto di garanzia.

Fate attenzione a non superare la quantità massima di combustibile per carica del vostro focolare. Se si utilizzano tronchetti di legna, è consigliato utilizzare questi in quantità moderate unitamente a dei pezzi di legna. I danni provocati da un utilizzo improprio del caminetto (combustibili vietati, tiraggio eccessivo, surriscaldamento del focolare, ecc..) non sono coperti dalla garanzia.

holzart tipo di legna	heizwert potenza calorica	brennverhalten tipologia di combustione della legna	bemerkung osservazioni
Hartholz: Hagebuche, Buche, Eiche, Esche	hoch	sehr langsame Verbrennung	perfekte Brennholz
Legna forte: carpino, faggio, quercia, frassino	elevata	combustione molto lenta	Ottimo combustibile per l'utilizzo di ogni giorno
Medium-hartes Holz: Erle, Obstbäume, Birke	gut	langsame Verbrennung	gutes Brennholz
Legna medio-forte: olivo, betulla, alberi da frutto	buona	combustione lenta	buon combustibile
Weichholz: Fichte, Tannen, Kiefer	durchschnittlich	schnelle Verbrennung	Sehr gut geeignet zum Anzündenden eines Kamins. Schnelle hohe Temperaturen. Geeignet für einen schnellen Temperaturanstieg.
Legna medio-dolce: abete, ontano, pino	mediocre	combustione veloce	Ideale per avere velocemente una bella fiamma, consente anche di alzare velocemente la temperatura. Ideale per accendere il fuoco.
Weichholz: Pappel, Haselnuss	niedrig	schnelle Verbrennung	Hohe Aschen und Rußbildung im Ofen. Gibt wenig Temperatur.
Legna dolce: pioppo, nocciolo	bassa	combustione veloce	Produce molta cenere e sporca la canna fumaria. Ideale per accendere il fuoco



8-year guarantee on:  
the general structure  
8 Jahre Garantie auf  
den Stahlkörper. Unsere  
Kamine brauchen keine  
Feinstaubfilter.



PASSION FOR FIRE